

## はま道路 点検作業のお知らせ (一部修正)

この度、はま道路の定期点検を実施いたします。この調査では目視点検・打音調査などの作業を実施する予定です。調査期間中はご迷惑をおかけしますが、ご協力いただけますようお願い申し上げます。

- (1) 業務名: 橋梁定期点検業務委託(5-2)
- (2) 調査場所: はま道路(横浜市中区錦町9番3地先から南本牧4番1地先まで)
- (3) 調査工程: **11/15~1月中旬(予備日:1月下旬~2月上旬)**  
**夜間作業は12/6(実施済)**  
 なお、天候などの理由により、工程を変更する場合があります。
- (4) 交通規制: 昼間作業(9:00~17:00)、夜間作業(21:00~6:00)
  - 1、はま道路: 幅員減少、片側交互通行
  - 2、はま道路高架下の道路: 車線減少、片側交互通行、幅員減少**※規制時は交通誘導員を配置して、誘導します。**
- (5) 受注者: 株式会社 日本インシーク  
 管理技術者: 木下 渉  
 現場担当者: 石田 宏  
 連絡先: 【TEL】03-4214-2008 【FAX】03-4214-2018  
 【木下携帯】080-3827-1705 【石田携帯】070-2453-8741  
 住所: 〒104-0033 東京都中央区新川1丁目23-4
- (6) 発注者: 神奈川県 横浜市 港湾局 建設保全部 維持保全課  
 監督職員: 松本 祐磨  
 連絡先: 【TEL】045-671-7223  
 住所: 〒231-0002 横浜市中区海岸通1-1
- (7) 調査区間

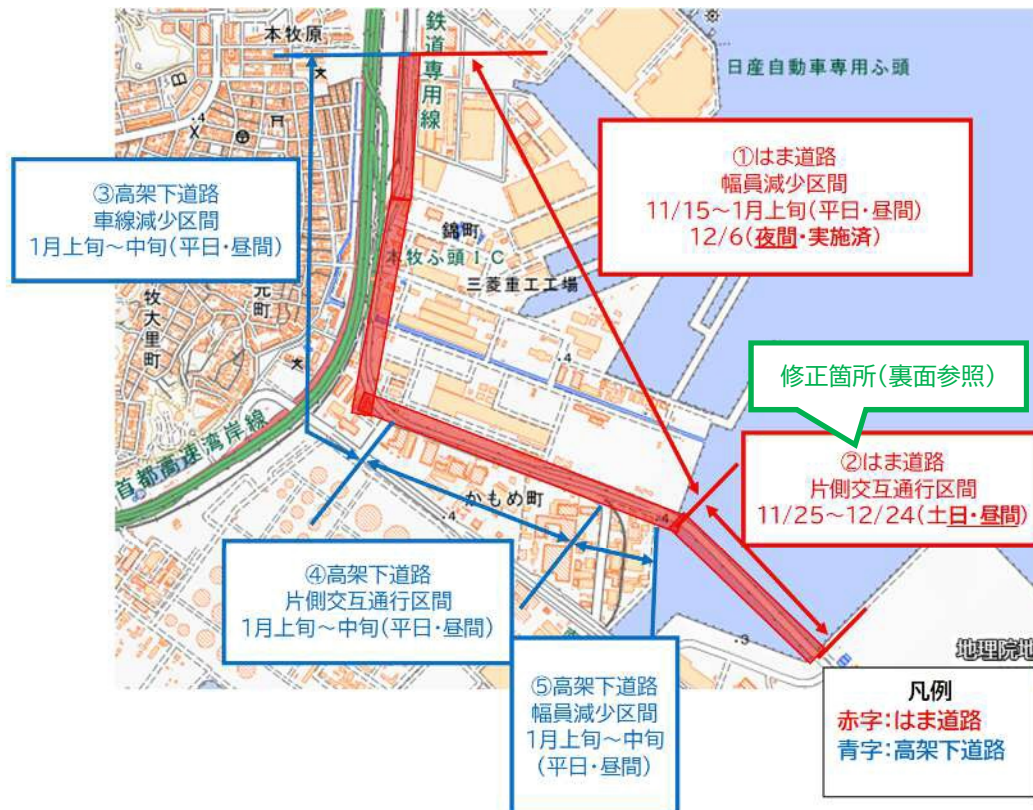

### (8) 規制例(はま道路)

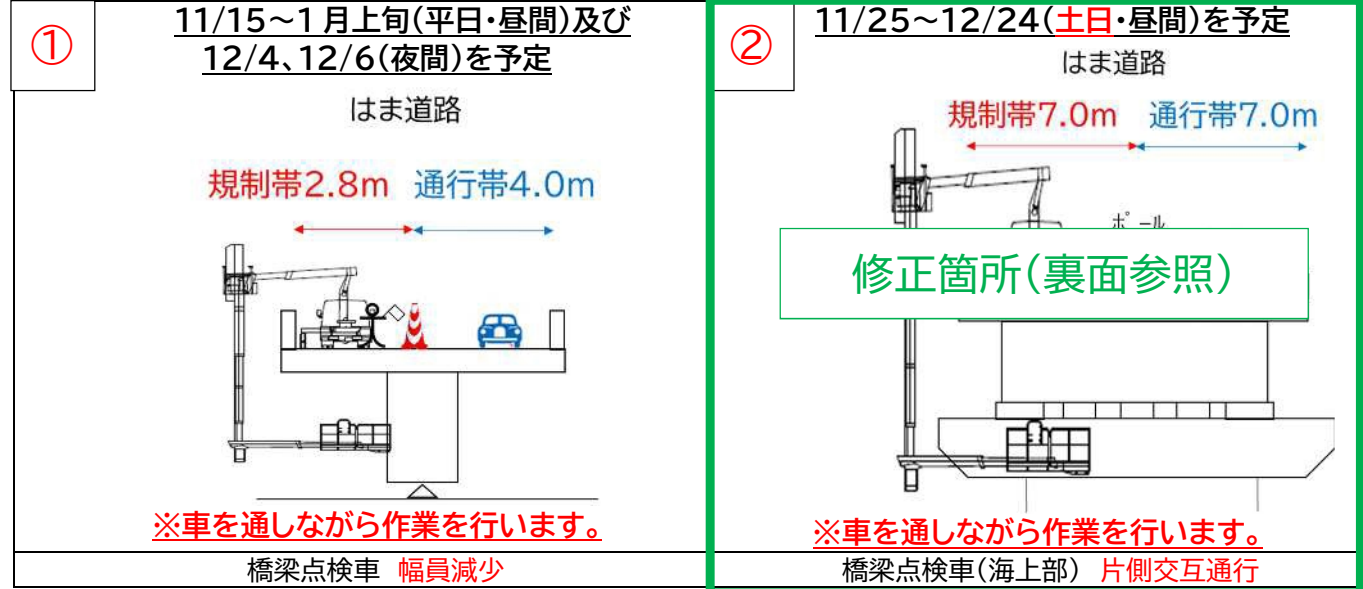

### (9) 規制例(はま道路高架下の道路)

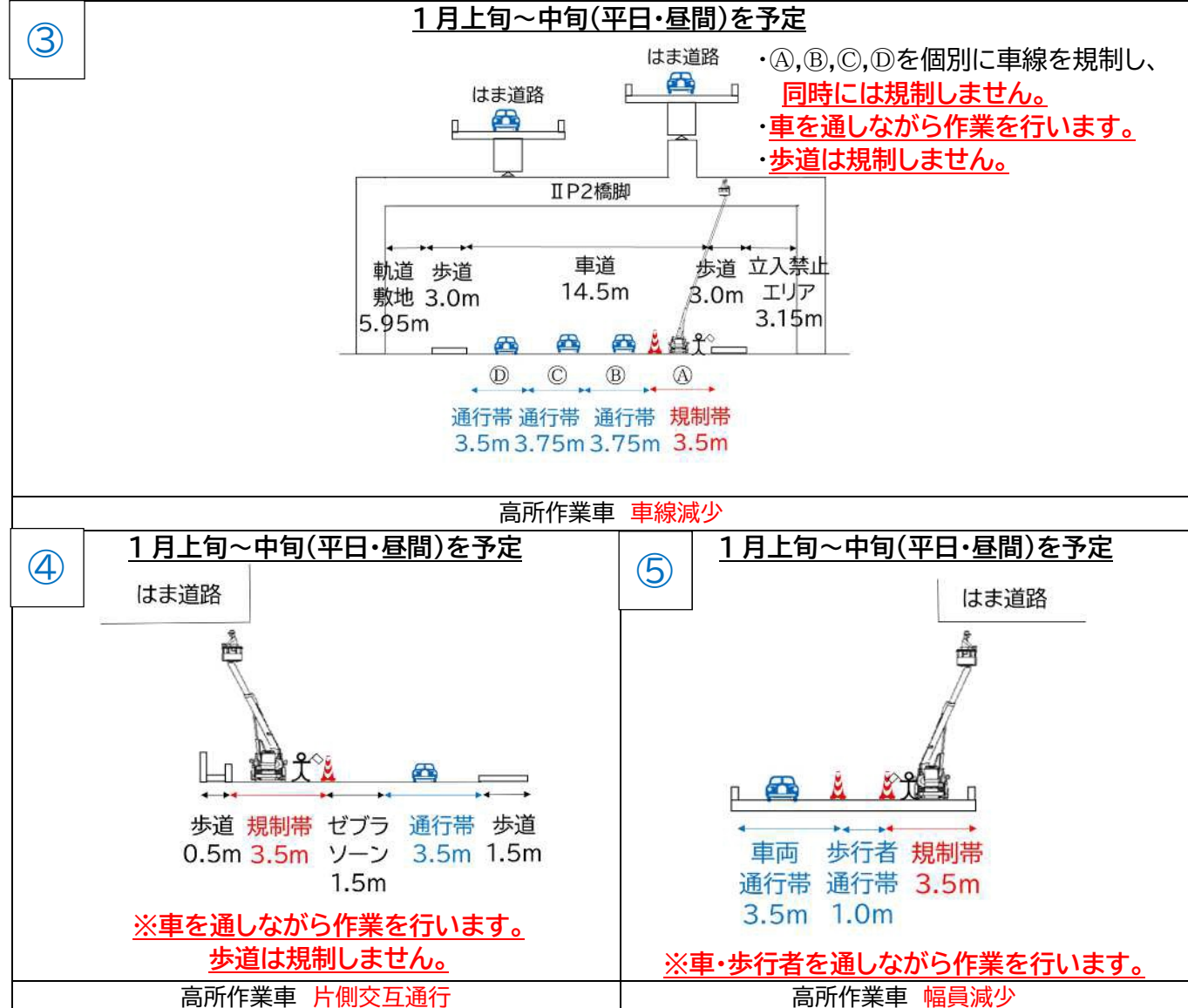

変更後

②-1

11/26~2/17(日・昼間)を予定

片側交互通行の規制は  
日曜日のみ限定

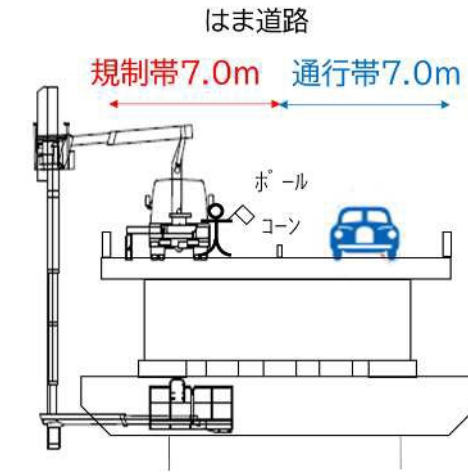

※車を通しながら作業を行います。

橋梁点検車(海上部) 片側交互通行

②-2

12月18日~下旬(平日・昼間)を予定



※車を通しながら作業を行います。

橋梁点検車(海上部) 幅員減少

②-2

12月18日~下旬(平日・昼間)を予定

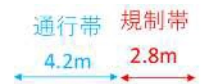

※車を通しながら作業を行います。

橋梁点検車(海上部) 幅員減少

平日に幅員減少の  
規制を追加  
一時停止等の規制は  
ありません

変更前

11/25~12/24(土日・昼間)を予定

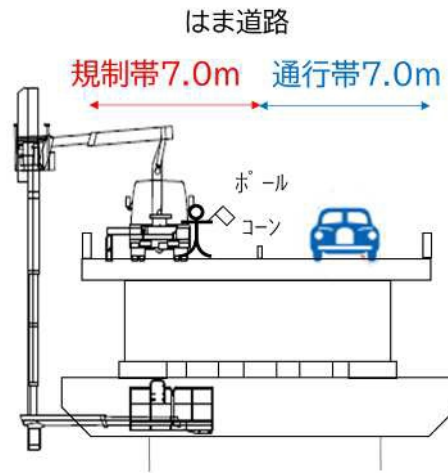

※車を通しながら作業を行います。

橋梁点検車(海上部) 片側交互通行

②