

2026
June

6

VOL.803

神奈川

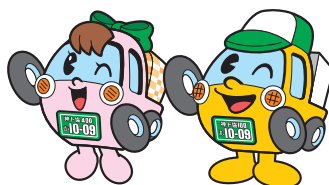

トラック時報



TOPICS

- ◆ 物流関連法の改正に伴う新たな規制措置への対応について主要荷主団体へ要望活動を実施
(トラック輸送における取引環境・労働時間改善神奈川県地方協議会)
- ◆ 令和8年度 第1回 (通算211回) 理事会が開催されました
- ◆ STOP!! 熱中症 熱中症対策は事業者の義務です!



パソコン・スマホ版へ
簡単アクセス!



パスワードは、会員の皆様にお送りしている冊子版の「トラック時報」にてご確認ください。こちら(WEB版)には掲載しておりません。

CONTENTS

TOPICS

- 1 物流関連法の改正に伴う新たな規制措置への対応について主要荷主団体へ要望活動を実施(トラック輸送における取引環境・労働時間改善神奈川県地方協議会)
- 2 令和8年度 第1回(通算211回)理事会が開催されました

Information

- 3 STOP!! 熱中症 熱中症対策は事業者の義務です!
- 4 県内の中小貨物運送事業者の皆さまに支援金を交付します!
- 6 神奈川県による大型等運転免許取得促進奨励金について
- 7 県の奨励金は神ト協の免許資格取得助成金と併用ができます
- 8 第58回 全国トラックドライバーコンテスト神奈川県大会出場者募集 目指せ!日本一のプロドライバー
- 10 全ト協 優秀運転者顕章(金・銀)候補者の推薦について
- 12 令和8年度 第1回 運行管理者試験のご案内
- 14 運行管理者試験受験対策セミナーのご案内
- 16 令和8年度/各種助成事業
- 18 6月は環境月間、不正改造車排除強化月間です
- 19 令和8年(第62回)事業用自動車事故防止コンクールの実施について
- 20 運転者(局長・支局長)表彰の候補者推薦について
- 21 令和8年度補助事業の執行に係る事業説明会の開催について
- 22 「健診後のフォローアップセミナー」・「健康相談窓口」開催のご案内
- 23 労務等相談窓口開催のご案内
- 24 令和8年度上半期パソコン教室の開催のご案内
- 26 適性診断(初任・適齢)受診料助成のお知らせ
- 28 燃料価格高騰対策セミナー開催のご案内
- 29 可搬型運転操作検査器(アクセスチェッカー・ミニ)貸出のご案内
- 30 経営サポート相談窓口について
- 31 目黒交番前交差点通行止め規制のお知らせ
- 32 労務対策で企業を守る情報を特設ページに掲載しています。
- 33 予約制による健康診断の開催予定表(7月、8月)
- 34 令和8年度睡眠時無呼吸症候群(SAS)対策セミナー開催のご案内
- 35 マッチングスペースを利用した就職相談会のご案内(9月開催分)
- 36 貨物自動車運転手の合同面接会のご案内(9月開催分)
- 37 タイヤゲージ使用モニター募集のお知らせ
- 38 無料法律相談のお知らせ/労働保険のお知らせ

総合安全プラン2030

- 39 「日常点検講習」開催のご案内(Gマーク加点対象)
- 40 安全教育リーダー養成講座のご案内(Gマーク加点対象)
- 41 運転者スキルアップ講習開催のお知らせ(Gマーク加点対象)
- 42 ドライバー向けエコドライブ講習会開催のご案内(Gマーク加点対象)
- 44 初任運転者安全教育講習開催のお知らせ
- 45 初任運転者法定15時間オンライン研修のご案内

適正化だより

- 46 2026年度「安全性評価事業」窓口受付会場
- 47 安全性評価事業(Gマーク)個別相談会開催のお知らせ
- 48 安全性評価事業 安全の証し「Gマーク」 「安全性優良事業所」申請概要
- 49 令和7年度 巡回指導における指摘項目(否)ワースト10 令和7年4月~令和8年3月
- 50 ~協会に寄せられた苦情について~
- 51 適正化巡回指導報告 令和8年1月分

ブロックだより

- 52 【横浜ブロック】令和8年度 第1回 ブロック運営会議を開催しました/【県南ブロック】令和8年度 第1回県南ブロック運営会議及び第1回災害対策ブロック連絡会議を開催しました

青年部会だより

- 53 (一社)神奈川県トラック協会青年部会入会のご案内

NEWS BOX

- 54 委員会・会議開催情報/今後の主な会議・行事予定/新規入会/県内の交通事故/都道府県別交通事故死者数ワースト3/一般貨物自動車運送事業用車両(トレーラーを除く)の推移
- 55 社労士百科/もってけ カナちゃん/月間ベストセラーズ

神貨協連情報

- 56 熱中症対策商品特価販売のご案内

陸災防情報

- 57 フォークリフト講習等 資格取得のご案内(令和8年6月~8月)
- 58 テールゲートリフター特別教育講師(インストラクター)養成講座のご案内
- 59 令和8年「STOP!熱中症クールワークキャンペーン」の実施について

広告

- 61 神奈川県自動車交通共済協同組合



物流関連法の改正に伴う新たな規制措置への対応について 主要荷主団体へ要望活動を実施 (トラック輸送における取引環境・労働時間改善神奈川県地方協議会)

TOPICS

トラック輸送における取引環境・労働時間改善神奈川県地方協議会では、4月24日(金)に取り組みの一環として主要荷主団体に対し下記のとおり要望活動を実施しました。

令和7年4月には「改正物流効率化法」および「改正貨物自動車運送事業法」が施行され、令和8年1月には「取適法」が施行されました。さらに、令和8年4月からは「トラック適正化二法」における「白トラ利用の罰則強化」などの措置が施行されており、荷主企業においても対応が求められています。

これらの制度改正を着実に定着させるためには、荷主企業による主体的な取り組みが重要であり、特に、積込・荷待ち時間の削減、運送契約条件の明確化、適正原価を踏まえた適正運賃・料金の収受などが求められています。

このため、本協議会では、神奈川県内の荷主企業に対し、新制度の趣旨を踏まえた取引の適正化および法令遵守の徹底を図るため、神奈川県経済4団体を通じて協力を依頼しました。要望活動には吉田会長も同席し、要請文の手交を行うとともに、同協議会作成の荷主向けリーフレットを配布しました。



神奈川県中小企業中央会にて



神奈川県商工会連合会にて



(一社) 神奈川県経営者協会にて



(一社) 神奈川県商工会議所連合会にて



令和8年度 第1回（通算211回）理事会が開催 されました

5月22日(金)13時30分より、令和8年度 第1回（通算211回）理事会 が、神交共ビル会議室にて開催されました。議題は以下の通りとなります。

報告事項

- (1) 定款第25条に基づく業務執行理事の業務報告について
- (2) 大規模修繕工事に掛かる進捗報告

議 題

- (1) 令和7年度 事業報告（案）の承認について
- (2) 令和7年度 収支決算（案）の承認について
- (3) 令和7年度 公益目的支出計画実施報告書（案）の承認について
- (4) 員外理事候補者の選任（案）の承認について
- (5) 理事候補者の選任（案）の承認について
- (6) 監事候補者の選任（案）の承認について
- (7) 「神ト協表彰規程」による表彰の被表彰者選考（案）について
- (8) 「安全性評価事業」長期認定事業所への顕彰（案）について
- (9) 神奈川県トラック総合会館の大規模修繕に伴う什器類等購入を委託する事業者及び費用額（案）について
- (10) 会員の入会・退会の承認（案）について
- (11) 会費滞納事業者に対する措置（案）について
- (12) 交通事故防止決起大会開催（案）について
- (13) 第53回通常総会のスローガン（案）について
- (14) 第53回通常総会の開催日時・場所並びに附議すべき議案について
- (15) その他

※議題につきましては、すべて原案どおり承認されました。



STOP 熱中症

熱中症対策は 事業者の義務です!

熱中症は正しく対応すれば重篤化を防げます。
熱中症について正しい知識を身につけ、適切に
対処しましょう。

陸運業における熱中症のおそれのある者に対する処置（フロー）

対象となる作業

WBGT(暑さ指数) 28度以上
または、気温31度以上の環境下



※WBGT 値は WBGT 指数計又は環境省 HP で確認



連続1時間以上または、1日4時間
を超えて実施が見込まれる作業

①自覚症状がある場合

②熱中症のおそれのある者を発見した場合

熱中症が疑われる症状例

【自覚症状】

めまい、筋肉痛・筋肉の硬直（こむら返り）、
頭痛、不快感、吐き気、倦怠感、高体温など

【他覚症状】

ふらつき、生あくび、失神、大量の発汗、痙攣など

作業離脱→身体冷却

意識の異常等

返事がおかしい、ぼーっとしている

自力での
水分摂取

異常等なし

できる

できない

救急隊要請 119

異常等あり

経過観察

回復

回復しない、
症状悪化

医療機関への搬送

回復

救急隊を要請すべきか判断に迷う場合
安易な判断は避け、

救急安心センター事業（#7119）
等を活用するなど専門機関や医療機関に相談し
専門家の指示を仰ぐこと。



回復後の
体調急変

回復後の体調急変等により症状が悪化する場合、安全衛生推進者、衛生管理者等に連絡
→フローは「意識の異常等」に戻る。

※このフローは、厚生労働省作成「職場における熱中症対策の強化について」リーフレットを参考にして作成したものです。

作業場に掲示し、迅速かつ適切に対処できるようにしましょう。

安全担当者等の緊急連絡先



陸上貨物運送事業労働災害防止協会



公益社団法人

全日本トラック協会



県内の

中小貨物運送事業者

の皆さまに**支援金**を交付します！

地域経済を支える重要な社会インフラである物流を維持するために、燃料価格高騰の影響を受けている県内の中小貨物運送事業者の皆さまに支援金を交付します。

対象者

県内の中小貨物運送事業者のうち、要件を満たす方。
※裏面の「支援金交付フローチャート」をご確認ください。

交付額

- ・一般/特定貨物自動車運送事業者：1事業者あたり**200,000円**
- ・貨物軽自動車運送事業者：1事業者あたり**20,000円**

※支援金の併給はできないため、両方に該当する場合は、一般/特定貨物自動車運送事業者で申請してください。

申請受付期間

令和8年3月30日（月）から令和8年8月21日（金）まで

申請について

電子申請システムと郵送のどちらでも申請いただけます。



申請に必要な書類や最新の情報等は、下記ホームページからご確認ください。

県ホームページ「貨物運送事業者への燃料価格高騰に対する支援金」

<https://www.pref.kanagawa.jp/docs/m2w/kamotsushien.html>

神奈川県 貨物運送 支援金



(令和8年4月20日版)

支援金交付フローチャート

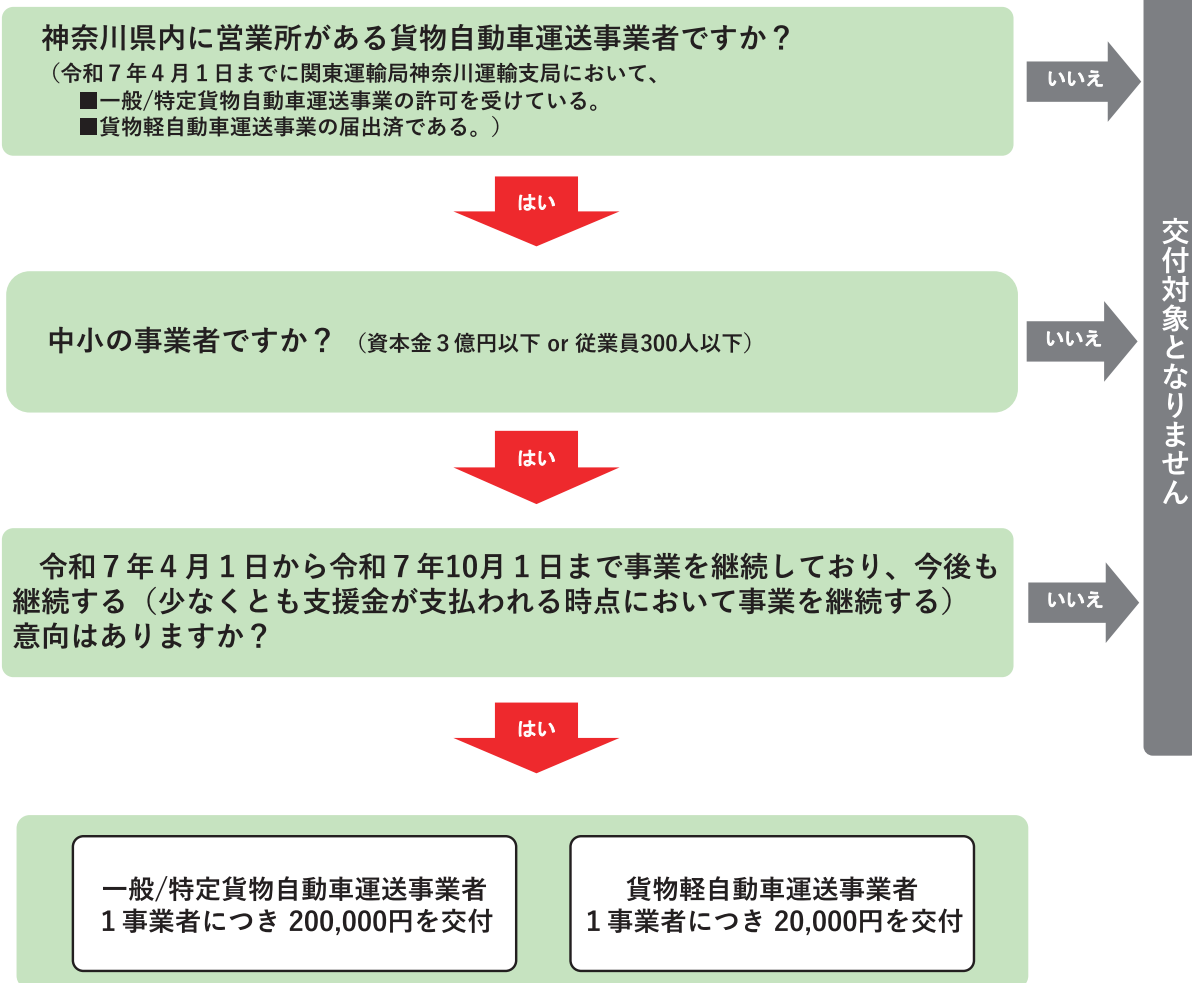

よくあるお問合せ (FAQ)

- Q1. 本社は神奈川県外ですが、県内に営業所があります。支援金の対象になりますか？
A1. 本社でなくとも、営業所等の事業拠点が県内にあれば、対象となります。
- Q2. 神奈川県内に車庫はあるのですが、営業所はありません。支援金の対象になりますか？
A2. 対象となりません。
- Q3. バイク便のみの事業者です。バイクは支援金の対象になりますか？
A3. 原動機付自転車及び二輪自動車等のいわゆるバイク便のみの事業者は対象となりません。

【問合せ先】
 神奈川県貨物運送事業者燃料高騰対応支援金事務局コールセンター
 電話 045-900-6901
 <受付時間> 月曜から金曜まで (祝日除く) 10時から19時まで

本支援金は「物価高騰対応重点支援地方創生臨時交付金」を活用した事業です。

神奈川県による大型等運転免許取得促進奨励金について

Information

神奈川県による大型等運転免許取得促進奨励金が令和8年4月27日(月)より申請開始となりましたので情報展開をさせていただきます。

なお、詳細につきましては県ホームページよりご確認ください。

<概要>

交付対象者	従業員の運転免許取得に掛かる経費を負担した県内中小貨物自動車運送事業者
奨励金 交付上限額	<ul style="list-style-type: none"> ○大型一種免許(従前所持免許が<u>中型一種・二種以外</u>) 従業員1人あたり 上限150,000円 ○大型一種免許(従前所持免許が<u>中型一種・二種に限る</u>) 従業員1人あたり 上限120,000円 ○中型一種免許 従業員1人あたり 上限90,000円 ○準中型免許 従業員1人あたり 上限50,000円 ○けん引免許 従業員1人あたり 上限80,000円 <p>※1事業者あたりの上限額はございません。 ※詳細は神奈川県作成の手引きをご確認ください。</p>
対象期間	<p>令和7年12月18日以降に自動車教習所に入校し、令和9年2月12日の申請期限に間に合うものが対象となります。(教習所は県内・県外を問いません)</p> <p>※神ト協助成の対象期間と異なりますのでご注意ください。</p> <p>※申請期限前であっても申請金額が予算の範囲を超えた日をもって受付終了となりますのでご注意ください。</p>
その他	<p>神奈川県内に本店又は主たる事務所がある法人が対象となります。</p> <p>他県本社は対象となりませんのでご注意ください。</p>

申請期限 

令和9年2月12日(金)

※予算の範囲内で交付するものであり、申請期限前でも申請金額が予算の上限に達した日をもって受付終了とします。

お問合せ先

神奈川県大型等運転免許取得促進奨励金事務局
〒105-8672 東京都港区海岸1-16-1 ニューピア竹芝サウスタワー9F
株式会社阪急交通社 内
電話 **050-5830-7094** (受付時間:平日 9:00~17:00)
詳しくは、 **神奈川県 大型 奨励金** 



本奨励金は、「物価高騰対応重点支援地方創生臨時交付金」を活用した事業です。

県の奨励金は 神ト協の免許資格取得助成金と併用ができます

県の奨励金は他団体の助成等併用して申請することができます。

教習所へ支払った費用（免許取得費用）から当該助成額を除いた額が奨励金の対象経費となりますが、その場合には書類が必要になります。

交付済の場合「交付決定通知書」、申請予定及び申請中の場合「交付申請書の写し」等の提出が必要となります。詳細につきましては県のホームページよりご確認ください。

参考 従前所持免許が中型一種・二種以外で、大型免許を取得した場合

下記の場合は、奨励金対象経費が250,000円となりますので、従前に所持している免許と照らし合わせた上で、交付上限額の150,000円まで申請することができます。

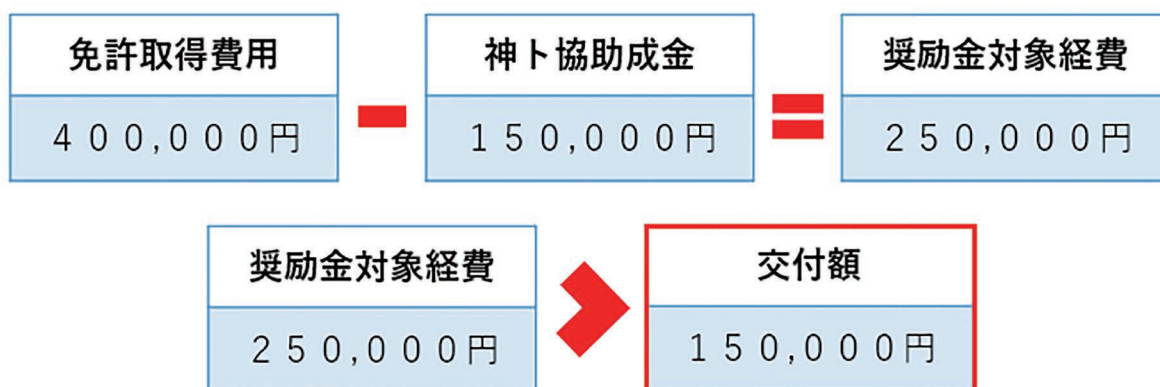

下記の場合は、奨励金対象経費が125,000円となりますので、従前に所持している免許と照らし合わせた上で、奨励金の対象経費が交付上限金額を下回る場合は、その金額まで申請することができます。

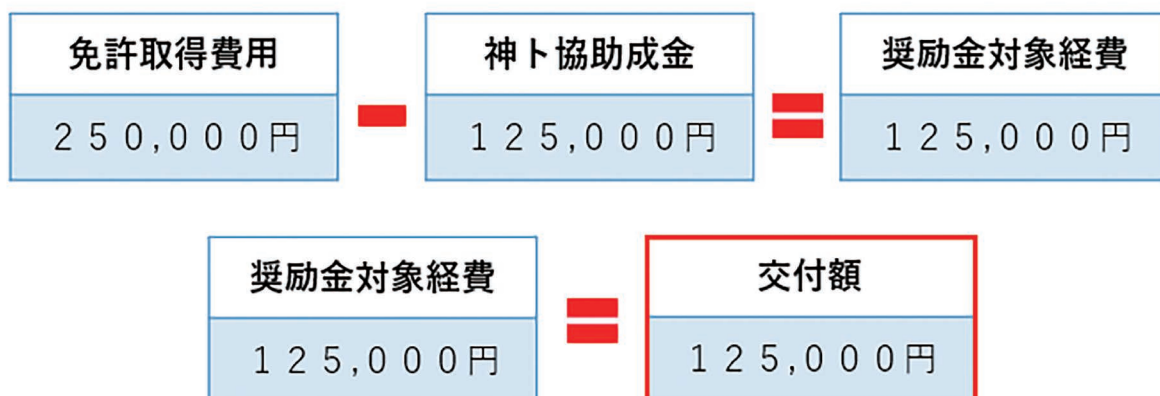

第58回 全国トラックドライバーコンテスト神奈川県大会出場者募集 目指せ！日本一のプロドライバー

■問合せ先 事業部 交通環境課 TEL 045-471-8882

今年度も「全国トラックドライバーコンテスト神奈川県大会」を開催いたします。
部門・参加資格・日程等は次のとおりです。皆様のご参加をお待ちしております。

☆部 門☆

・4トン部門、11トン部門、トレーラ部門、女性部門

☆参加資格☆

会員事業所の在籍従業員で、出場推薦日において過去3年間人身事故を起こしたことがなく、かつ過去1年間無事故無違反であること。

なお、次の①又は、②に該当する方は参加できません。

①全国大会の各部門で優勝した方

②総務庁長官賞又は内閣官房長官賞受賞者及び全国大会へ2回以上出場した方

ただし、全国大会への出場は、全部門を通じて同一事業者から1名限り（女性部門を除く）

☆開催日程☆

- ・日 時 令和8年7月11日(土) 10時00分～
- ・場 所 新横浜ファーストビル（横浜市港北区新横浜1丁目2-1 8階）
- ・競技内容 学科競技（交通法規・構造問題・運転常識）

※当日は、運転免許証と筆記用具を持参ください。

☆参加申込み☆

お申し込みは、別紙の参加申込書に記入し、所属の事業所を通じてFAXまたは郵送にてお申し込みください。

・F A X 045-471-9055

・郵 送 〒222-0033 横浜市港北区新横浜二丁目13番地4 神交共ビル 4階

（一社）神奈川県トラック協会 事業部 交通環境課 宛

※申込締切：7月2日(木)必着

※後日、参加申込確認書をFAXにて送付いたします。

Information

事業部 交通環境課 宛 (FAX 045-471-9055)

令和 年 月 日

第 58 回 全国トラックドライバーコンテスト神奈川県大会参加申込書

会員番号		事業者名			
所在地	〒 ー				
担当者		TEL		FAX	

【4トン部門】

No.	氏名	生年月日・年齢	参加資格 確認 ※確認済みの場合は□にレ点
1	(フリガナ)	S・H 年 月 日	<input type="checkbox"/>
		年齢 歳	
2	(フリガナ)	S・H 年 月 日	<input type="checkbox"/>
		年齢 歳	

【11トン部門】

No.	氏名	生年月日・年齢	参加資格 確認 ※確認済みの場合は□にレ点
1	(フリガナ)	S・H 年 月 日	<input type="checkbox"/>
		年齢 歳	
2	(フリガナ)	S・H 年 月 日	<input type="checkbox"/>
		年齢 歳	

【トレーラ部門】

No.	氏名	生年月日・年齢	参加資格 確認 ※確認済みの場合は□にレ点
1	(フリガナ)	S・H 年 月 日	<input type="checkbox"/>
		年齢 歳	
2	(フリガナ)	S・H 年 月 日	<input type="checkbox"/>
		年齢 歳	

【女性部門】

No.	氏名	生年月日・年齢	参加資格 確認 ※確認済みの場合は□にレ点
1	(フリガナ)	S・H 年 月 日	<input type="checkbox"/>
		年齢 歳	
2	(フリガナ)	S・H 年 月 日	<input type="checkbox"/>
		年齢 歳	

※不足分は、このページをコピーしてお使いください。

※いただいた個人情報については、当該用務以外には使用しません。情報等については厳重に管理します。

全ト協 優秀運転者顕章(金・銀)候補者の推薦について

■問合せ先 総務部 総務広報課 担当：今野 TEL 045-471-5511

今年度も貨物自動車運送事業等運転者に対する顕章が実施されます。貴事業所に候補者がおられましたら、次項の候補者推薦書に記入いただき、是非ともご推薦くださるようお願いいたします。

<資格要件>

現在運転者であって、過去の期間を通算して、次の各項に定める期間無事故であり、かつ無違反であった者とする。

◎金十字章

満20年以上（ただし、そのうちトラック運送事業の運転者として15年以上勤務している者）

◎銀十字章

満10年以上（同7年以上）

<提出書類>

推薦書を神ト協HP会員専用ページの表彰関係よりダウンロードしていただくか、次ページ以降の表彰推薦書をコピーし、各該当種別（金・銀）、候補者名とふりがな、生年月日、会社名、無事故・無違反期間（令和8年5月末より遡って記入）、運転免許証番号、備考欄には以前受章された年と種別を記入してください。（同種の2回以上の受章はできません）

※推薦書に運転記録証明書・無事故無違反証明書等の添付は不要です。

<推薦締切日>

令和8年7月27日（月）

顕章伝達は、令和9年2月頃に伝達されます。

<提出先>

〒222-0033

横浜市港北区新横浜2-13-4 4階

（一社）神奈川県トラック協会

総務部 総務広報課 今野

令和8年度 第1回 運行管理者試験のご案内

試験方法は「CBT 試験」で行います。(筆記による試験は実施しません。)

- CBT 試験とは、テストセンターにおいてパソコンを使用して行う試験方法のことです。(CBT = Computer Based Testing) 問題用紙やマークシートを使用せず、パソコンの画面に表示される問題を見てマウス等を用いて解答する試験です。

試験会場



問題画面 (イメージ)

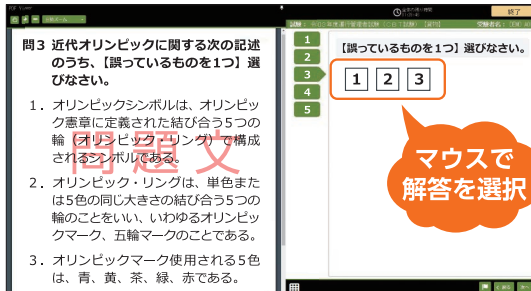

- 試験会場と日時は指定された範囲内で申請者が選択できます。また、空きがあれば試験会場と日時を変更することができます。

会場日時予約画面 (イメージ)

会場・日時選択		【検索結果】	
検索条件 試験日 年 <input type="text"/> 月 <input type="text"/> 日 <input type="text"/> 予約可能期間: 2026/08/08 ~ 2026/09/06 国選択 Japan 地域選択 会場名 <input type="text"/>		試験日 2026/08/08 <input type="checkbox"/> 空席あり <input type="checkbox"/> 若干の空席あり <input type="checkbox"/> 選択不可 <input type="checkbox"/> 非開催 ご希望の会場の開始時間をクリックしてください。 ◊JPM3 / 御茶ノ水ソラシティC 9:15 10:00 10:45 11:30 12:15 13:00 13:45 14:30 15:15 16:00 16:45 17:30 ◊JPM4 / 御茶ノ水ソラシティD 9:15 10:00 10:45 11:30 12:15 13:00 13:45 14:30 15:15 16:00 16:45 17:30	

申請方法

インターネット申請 (書面での申請はできません。)

複数回の試験を申込みことはできません。貨物試験、旅客試験を含めて一人 1 回限りです。

申請の受付期間

令和 8 年 6 月 15 日 (月) ~ 令和 8 年 7 月 15 日 (水)

試験期間

令和 8 年 8 月 8 日 (土) ~ 9 月 6 日 (日) の間で、CBT 試験専用サイトにて指定された試験会場、日時から申請者が選べます。(試験結果は 9 月 24 日に公表する予定です。)

試験会場

貨物試験、旅客試験とも全国 47 都道府県にある試験会場で受験できます。

受験手数料等

6,000 円 (非課税)

この他、次のうちいずれか 1 つの費用が別途必要となります。

- ・新規受験申請: 660 円 (税込) (システム利用料)
- ・再受験申請: 860 円 (税込) (システム利用料、事務手数料)

試験結果レポートを希望される方は、さらに次の費用が必要となります。

- ・試験結果レポート手数料: 140 円 (税込)

受験資格

実務経験者

・自動車運送事業 (貨物軽自動車運送事業を除く。) の用に供する事業用自動車又は特定第二種貨物利用運送事業者の事業用自動車の運行管理に関し、1 年以上の実務の経験を有する方

基礎講習修了者

・国土交通大臣が認定する講習実施機関において、平成 7 年 4 月 1 日以降の試験の種類に応じた基礎講習を修了 (修了予定の方は、令和 8 年 7 月 29 日までに修了) した方

CBT 試験の流れ

受験申請サイト

STEP 01 受験の申請

● 申請情報入力

● 受験の申請に必要な情報を入力します。

- メールアドレスの登録・確認
- 申請情報の入力
- 受験資格情報の入力

*実務経験1年以上の受験資格で申請する場合は、実務経験承認者の情報が必要です。
*基礎講習修了予定で申請する場合は、講習修了後、速やかに基礎講習修了証書等をアップロードしてください。

- 本人確認書類・顔写真のアップロード

申込が受理されると、運行管理者試験センターから「受験申請受付のお知らせ」のメールが届きます。

***申請の受付期限までに STEP1 の手続きを完了してください。**

STEP 02 書類の審査

● 審査中

● 審査完了

提出書類の審査が完了するまでお待ちください。審査は1週間～10日ほど時間がかかります。

***基礎講習修了予定で申請する場合、基礎講習修了証書等の写しが未提出の方は書類の審査が完了しません。また、令和8年7月29日までに基礎講習修了証書等の写しが未提出の方は受験できません。**

STEP 03 書類審査完了のご案内

● 次に試験会場と日時の予約へ

提出書類の審査完了後に運行管理者試験センターから「CBT 試験会場予約等の手続きのご案内」のメールが届きますので、その後に試験会場と試験日時を予約し受験手数料等を支払ってください。

*会場予約等手続きのご案内メールが届かない場合は、マイページにログインして審査状況を確認してください。

***審査完了後は、所定の期日までに会場・日時の予約が必要です。**

CBT 試験専用サイト

STEP 04 CBT試験専用サイトへアクセス

● CBT試験専用サイトの会場予約画面

受験申請サイト内のマイページのログイン画面にアクセスし、「受験申請受付のお知らせ」のメールに記載された申請者配付番号、氏名(カナ)、生年月日を入力して「確認」ボタンを押すと申請情報の画面が表示されます。次に同画面の「試験会場の予約/受験手数料等の支払」ボタンを押し、CBT 試験専用サイトの予約試験一覧画面から「試験を予約する」ボタンを押して、会場予約を開始してください。

STEP 05 試験会場と日時の選択・お支払

● 会場・日時の予約

● 会場・日時の予約

希望する試験会場及び日時を選択・予約したのち、受験手数料等の入金の手続きをしてください。支払方法は、コンビニ決済、クレジットカード決済、ペイジー決済から選択できます。

*支払方法がコンビニ決済、ペイジー決済の場合は、令和8年8月7日までに試験会場等の予約をして、会場予約時に送られるメールに記載された支払期限までに受験手数料等の支払いを完了してください。

*支払方法がクレジットカード決済の場合は、令和8年8月7日までに試験会場等の予約及び受験手数料等の支払を完了してください。

STEP 06 申請手続完了

● 受験確認書メール

入金完了後、試験会場の案内等が記載された「受験確認書」がメールで送信されます。

*受験確認書メールが届かない場合は、手続きが完了していない場合がありますので、下記問い合わせ先の運行管理者試験コールセンターまでご連絡ください。なお、受験確認書は郵送されません。

試験当日

STEP 07 試験当日

● 試験当日

受験確認書メールに記載された試験日の受付締切時間までに、顔写真付き本人確認書類(運転免許証等)及び受験確認書メール(スマートフォンに表示可)を持参のうえ、予約した試験会場へ来場し、受験してください。(受験確認書メールを持参しなくても受験は可能です。試験会場、試験日時、受付締切時間、注意事項等についてご確認ください。)

*試験当日、受付締切時間に遅れたり、顔写真付き本人確認書類を提示しただけの場合は、いかなる理由でも受験できません。

*試験会場では受験者用の駐車場を確保しておりませんので、なるべく公共交通機関をご利用ください。

CBT試験の体験版はこちらから 申請手続きの詳細は、運行管理者試験センターのホームページを参照してください。

<https://www.prometric-jp.com/personal/unkan/procedure/> ホームページ <https://www.unkan.or.jp/>

【お問い合わせ】 運行管理者試験コールセンター
TEL 03-6635-9400 申請に関するお問い合わせは1番、試験会場予約及び試験当日に関するお問い合わせは2番を押してください。
 (平日9時～17時はオペレータ対応) *オペレータ対応時間外は自動音声案内のみの対応となります。

運行管理者試験受験対策セミナーのご案内

■問合せ先 事業部 SC統括課 TEL 045-471-8882

令和8年度第1回運行管理者試験に向けた受験対策セミナーを開催しますので、受験される方は是非ご参加ください。

参加を希望される方は、受験対策セミナー申込書に必要記載事項をご記入の上、FAXにてお申し込みください。

※本セミナーは受験資格を得るための講習（基礎講習等）や運行管理者試験の申し込みではありません。

1. 対象者 運行管理者試験を受験する予定の方（神奈川県内営業所に所属の方に限ります）
2. 開催日程 申込書を参照
3. セミナー講師・内容

講座名	受講方式	講座内容
運行管理者 試験受験対策 セミナー	1日間 座学	講師／小田原ドライビングスクール 専属講師 ・試験に向けて専属の講師が、全分野のポイントを中心に1日に集中して行う講座
	動画 配信	セミナー内容を撮影した動画を令和8年7月17日から配信予定 ※お申し込みされた方に、後日視聴方法についてご案内を差し上げます。 また、動画配信期間中はいつでもご視聴いただけます。 ※パソコン・スマートフォン等での受講です。動画視聴にはデータ通信料がかかりますので、Wi-Fi環境での視聴をおすすめいたします。

4. 持参品 筆記用具・受講票
5. 申込方法 申込書に必要事項を記載の上、FAXしてください。
6. 申込締切 各講習日の10日前まで（先着順）※各回定員に達し次第締切ります。
7. 受講料 無料

＜受験対策セミナー申込書＞

FAX返信先 045-471-9055

申し込み後、各受講日の7日前までに受講票をFAXいたしますので、当日は必ずご持参ください。（動画配信の方は除く）

ご希望する日程の出席欄に○を付けてください。

複数名の申し込みの場合は1名ごとにお申し込みください。

※座学・動画配信の両方を受講することも可能です。

講座名	日 程	会 場	定 員	出席欄
運行管理者 試験受験対策 セミナー	令和8年6月13日(土) 9:30~18:30	厚木市文化会館 集会室AB (厚木市恩名1-9-20)	80名	
	令和8年7月4日(土) 9:30~18:30	かながわ労働プラザ ABホール (横浜市中区寿町1-4)	100名	
	令和8年8月1日(土) 9:30~18:30	かながわ労働プラザ ABホール (横浜市中区寿町1-4)	100名	
動画配信	<予定>令和8年7月17日(金)から令和8年9月6日(日)まで			

会 員 番 号		会 社 名	
担 当 者 名		受 講 者 名	
電 話		F A X	

【いただいた個人情報については、セミナー用務以外に使用しません。情報等については厳重に管理します。】

※受験対策セミナーの効果を実証するため、後日、合否結果の回答をしていただきますので
ご協力お願いします。

Information

令和8年度／各種助成事業

Information

助成事業		主な助成対象
交通安全 労務対策事業	安全機器等導入促進助成事業 (ドライブレコーダー装置)	ドライブレコーダー装置 ※全ト協指定機器 A 簡易型 B 標準型 C 運行管理連携型
	安全機器等導入促進助成事業 (EMS (デジタコ等) 装置)	EMS (デジタコ等) 装置 ※全ト協指定機器
	① 安全機器等導入促進助成事業 (①バックセンサー装置) (②サイドビューカメラ装置) (③バックアイ装置) (④側方衝突監視警報装置) (⑤IT点呼に使用する携帯型アルコール検知器) (⑥アルコールインターロック装置) (⑦トルク・レンチ)	①バックセンサー ※後方を警報音等により確認できる機器 ②サイドビューカメラ ※全ト協指定機器 ※車両総重量7.5ト以上の事業用車両の左側に装着した場合のみ ③バックアイ ※全ト協指定機器 ④側方衝突監視警報装置 ※全ト協指定機器 ※車両総重量7.5ト以上の事業用車両の左側に装着した場合のみ ⑤IT点呼時に使用する携帯型アルコール検知器 ※全ト協指定機器 ※「安全性優良事業所 (Gマーク)」認定事業所のみ申請可 ⑥アルコールインターロック ※全ト協指定機器 ⑦トルク・レンチ ※「600N・m」以上の締め付け能力を有する機器
② ドライバー等安全教育訓練促進助成事業	・特別研修 (3日間) ・一般研修 (2日間) ※全ト協指定 ・1日研修 ※神ト協指定	
環境保全 対策事業	③ 環境対応車導入促進助成事業	・天然ガス自動車 ・ハイブリッド自動車 ・電気自動車 ・燃料電池自動車
	④ グリーン経営認証制度促進助成事業	グリーン経営認証制度の新規又は更新
	⑤ アイドリングストップ支援機器等 導入促進助成事業	①蓄熱マット ④エアヒーター ②蓄冷クーラー ⑤車載バッテリー式冷房装置 ③冷蔵・冷凍車向け 後付スタンバイ装置 ※④⑤は全ト協指定機器
健康管理 事業	⑥ 運転者健康診断受診促進助成事業	運転者の定期健康診断 (労働安全衛生規則第44条第1項に 規定する全ての項目を受診した者)
	⑦ 睡眠時無呼吸症候群 (SAS) スクリーニング検査助成事業	睡眠時無呼吸症候群 (SAS) スクリーニング検査 ※全ト協指定対象検査機関
	⑧ 脳ドック受診促進助成事業	運転者の脳ドック健診 (脳MRI健診を含む)
	⑨ 血圧計導入促進助成事業	血圧計 ※全ト協指定機器
策 労 務 対 策 事 業	⑩ 働きやすい職場認証制度取得 促進助成事業	働きやすい職場認証制度の一つ星新規
経営 改善 事業	⑪ 免許・資格取得費用助成事業	①大型、中型、準中型、けん引免許の取得 ②特例教習の受講 ③フォークリフト運転技能資格の取得
	⑫ 全ト協若年ドライバー等確保のための 運転免許取得支援助成事業	(1)特例教習の受講 (2)準中型免許のうち ①準中型免許の新規取得 ②5トン限定準中型免許の限定解除 (3)外免切替講習の受講
基金 運営 事業	⑬ 近代化基金推薦融資利子補給事業	近代化基金推薦融資を利用した際の利子の一部を補給
	⑭ 信用保証料助成事業	国が定めるセーフティーネット保証等を受けた融資等に係る保証料

注1) 各助成事業の詳細については、「令和8年度各種助成事業のご案内」冊子に詳細な内容・申請書等が記載されていますので、申請される方は申請書部分をコピーしてご申請ください。
 2) 各助成事業の実施要綱については神ト協ホームページ (<https://www.kta.or.jp>) に掲載されていますので、必ず参照してください。
 3) 申請受付期間が設定されている助成事業もありますので、ご注意ください。
 4) 各助成事業ともに予算枠 (神ト協分、全ト協分) に達した時点で予告なく終了し、終了の告知はホームページに掲載します。

Information

神ト協助成額	全ト協助成額	問合せ先
1台 経費の1/2 上限 20,000円 会費請求台数まで 上限 15台	—	事業部 交通環境課 TEL 045-471-8882 FAX 045-471-9055
1台 経費の1/2 上限 30,000円 会費請求台数まで 上限 15台	—	
①② 1台 経費の1/2 上限40,000円 ③～⑦ 令和8年2月28日～令和8年3月31日までに導入した場合のみ、1台経費の1/2 上限20,000円 (④については、1台経費の1/2 上限100,000円 ⑦については、1台経費の1/2 上限30,000円) 会費請求台数まで (⑦については1営業所につき1台) 上限各5台 (但し③～⑦については全ト協助成と併せて上限各5台)	①② なし ③～⑦ 令和8年4月1日以降導入した場合のみ、1台経費の1/2 上限20,000円 (④については、1台経費の1/2 上限100,000円 ⑦については、1台経費の1/2 上限30,000円) 会費請求台数まで (⑦については1営業所につき1台) 上限各5台 (但し③～⑦については全ト協助成と併せて上限各5台)	
※1社5名まで 助成対象研修により、助成額が異なります。 詳細は「令和8年度各種助成事業のご案内」冊子または、神ト協ホームページをご確認ください。		
助成対象車両により助成額が異なります。 詳細は「令和8年度各種助成事業のご案内」冊子または、神ト協ホームページをご確認ください。		
新規 費用の1/2 上限 75,000円 更新 費用の1/3 上限 50,000円 1社1申請	—	
① 経費の1/2 上限 10,000円 会費請求台数まで 上限15枚 ②③ 経費の1/2 上限 40,000円 会費請求台数まで 上限 5台 ④⑤ 令和8年2月28日～令和8年3月31日までに導入した場合のみ、1台経費の1/2 上限60,000円 上限3台 (但し、全ト協助成と併せて上限3台)	①②③ なし ④⑤ 令和8年4月1日以降に導入した場合のみ、1台経費の1/2 上限60,000円 会費請求台数まで 上限3台 (但し、神ト協助成と併せて上限3台)	
1人あたり上限 3,000円 会費請求台数まで 上限延べ200名	—	
—	1人検査費用の1/2 上限 2,500円 会費請求台数まで 上限延べ200名	
1人 受診費用の1/2 上限 10,000円 1社あたり上限5名	—	
—	1台経費の1/2 上限50,000円 1社あたり上限5台	
登録費用の1/3 上限 20,000円 1社1申請	—	
免許種別等で助成金額が異なります。 詳細は「令和8年度各種助成事業のご案内」冊子または、神ト協ホームページをご確認ください。		事業部 業務課 TEL 045-471-8882 FAX 045-471-9055
—	(1)1人特例教習受講費用の1/3 上限10万円 (2)①1人40,000円上限 ②1人25,000円上限 (3)外免切替講習受講費用の1/2 上限4万円 ※上記助成額にかかわらず、会員毎に上限30万円	
1.0%利子補給 (4月～9月申請分 ※10月～3月はHP等でご確認ください)		
助成対象により助成額が異なります。 詳細は「令和8年度各種助成事業のご案内」冊子または、神ト協ホームページをご確認ください。		

- 5) 各助成事業の執行状況についてはホームページ等により広報します。
- 6) 安全機器等導入促進助成事業における1台当たりの助成額について、国・他団体の助成金を含む助成額の合計が、対象経費の総額の1/2を超えて助成しない。
- 7) ドラレコ・EMS装置一体型の助成総額は対象経費の総額の1/2を超えて助成しない。
- 8) 健康診断受診料の助成総額は対象経費の総額を超えて助成しない。

6月は環境月間、不正改造車排除強化月間です

■問合せ先 事業部 交通環境課 TEL 045-471-8882

6月は、環境にやさしい活動を推進する環境月間（環境省主唱）ならびに不正改造車排除強化月間（国土交通省主唱）です。

会員のみなさまにおかれましては、エコドライブの実施等、環境保全運動へより一層取り組まれますようお願いいたします。

環境保全のための啓発物（ステッカー・冊子類）をご入用の方は上記問合せ先までご連絡ください。

不正改造車排除強化月間の詳細については、全日本トラック協会ホームページ（https://jta.or.jp/member/anzen/fuseikaizou_haijo2026.html）をご覧ください。

◎環境保全のための啓発物◎



内容については下枠をご覧ください

◎環境保全のための啓発物◎

- ・ステッカー類（画像上1つ）・・・ 車両に貼付するステッカーです。
 - ①エコドライブ実施中 アイドリング・ストップ宣言!!
- ・小冊子（手帳）類（画像下2つ）・・・ ドライバー教育用の小さな冊子です。
 - ①エコドライブ推進手帳
 - ②トラックドライバーが日常行うべき事項
- ・冊子類（A4サイズ）・・・ 社内での教育・事業所に置くための冊子です。
 - ①エコドライブ推進マニュアル
 - ②事業用トラックの点検整備ハンドブック

令和8年(第62回)事業用自動車事故防止コンクールの実施について

Information

本コンクールは、本年で62回目を迎え、旅客及び貨物の安全輸送を使命とする事業用自動車関係団体が一致協力し、会員事業者及び運転者の交通安全意識の高揚と安全運転の徹底に努め、交通事故の防止を目的としております。

なお、会員事業者は全社、本コンクールに参加することとなっておりますので、下記重点事項等を踏まえ、本コンクールを積極的に実施してくださいようお願いいたします。

記

1 実施期間

令和8年6月1日(月)から令和8年8月31日(月)まで

2 スローガン

プロドライバーとしての模範運転を示そう
適切な運行管理で事故防止に努めよう

3 重点事項

- (1) 子ども・高齢者・障がい者等交通弱者への思いやり運転の励行
- (2) 歩行者、自転車、二輪車(特定小型原動機付自転車を含む)に注意した運転の徹底
- (3) シートベルトの正しい着用の徹底
- (4) 交差点事故の防止
- (5) 飲酒運転、過労運転の根絶
- (6) 事業用自動車総合安全プラン2030の着実な推進
- (7) 健康に起因する事故を防止するための運行管理の徹底
- (8) 交差点付近では歩行者、自転車、二輪車等に注意し、特に左折時の巻き込み事故をなくそう

■問合せ先 事業部 交通環境課 TEL 045-471-8882

- (9) 適切な車間距離の厳守により、追突事故を防ごう
- (10) 深夜・早朝の運行時は視認性が低い為、道路状況に注意し適切な運行を徹底しよう
- (11) 適切な日常点検を実施し、整備不良事故を未然に防ごう

4 ステッカー及びポスター

郵送にてステッカー並びにポスターを配布いたしますので、上記期間中運転席左側ドア(ガラス部分を除く)に貼付してください。

また、ポスターにつきましても、事業所の目に付きやすい場所に掲示してください。

5 報告書の提出

会員事業者は、実施期間終了後、後日送付される報告書(9月初旬に往復葉書を送付します)に、実施期間3ヶ月の延べ走行キロ数を記入し、9月18日(金)までに当協会に提出してください。報告書提出事業者は、実施要領の表彰規程に基づき、審査・表彰を行います。

なお、報告書が期日までに提出されませんとコンクール期間中、たとえ無事故であっても表彰審査の対象となりませんので報告書は必ずご提出ください。

6 表彰

表彰は、年間を通じて行政処分及び交通事故(人身事故等)が無く、且つ交通安全に寄与し、特異事案等の発生していない事業者を対象に、コンクール期間中の延走行キロ数に応じて、県警本部長及び運輸支局長表彰、主催団体各協会長表彰、主催3協会連名顕彰に区分して表彰を行います。



運転者（局長・支局長）表彰の候補者推薦について

■問合せ先 総務部 総務広報課 TEL 045-471-5511

Information

運転者（局長）表彰の候補者推薦について	運転者（支局長）表彰の候補者推薦について
<p>貨物自動車運送事業運転者（関東運輸局長）表彰の推薦が本年も行われます。</p> <p>この表彰は、事業用自動車の運転者を対象に行われているものです。</p> <p>貴事業所に下記の資格要件を満たす運転者がおられましたら、是非ともご推薦くださるようお願いいたします。</p> <p>※10月に行われる予定の表彰式に出席が必須となります（代理可）。ご承知おきください。</p> <p><資格要件></p> <ol style="list-style-type: none"> 1. 神ト協会長表彰及び運輸支局長表彰を受けた者。 2. 運転者として本年5月31日時点で満15年以上運輸業界に勤務している者で、その間責任事故がなく、また、本年5月31日時点から遡って5ヵ年の間に交通違反がない者。 3. 上記勤務期間のうち、現在勤務する事業所に本年5月31日時点から遡って5年以上引き続き勤務している者。 <p><提出書類></p> <ol style="list-style-type: none"> ① 功績調書 ② 履歴書 ③ 在職証明書 【現職場にて在職15年未満の場合、前職（貨物の運転者として勤務に限る）の在職期間証明書も必要となります】 ④ 無事故無違反証明書（本書） （自動車安全運転センターで本年5月31日以降発行のもの） ⑤ 責任事故に対する申立書 ⑥ 協会長表彰及び運輸支局長表彰の賞状の写し <p>※提出書類の様式は神ト協 HP ページからダウンロードしてください。（https://www.kta.or.jp 会員専用ページ→表彰関係→運転者→局長表彰）</p> <p><提出部数></p> <p>各3部（3部のうち2部はコピー可）</p> <p><推薦締切日></p> <p>令和8年6月19日（金）必着</p> <p><提出先></p> <p>〒222-0033 横浜市港北区新横浜2-13-4 （一社）神奈川県トラック協会 総務部 総務広報課 加賀谷</p>	<p>貨物自動車運送事業運転者（神奈川運輸支局長）表彰の推薦が本年も行われます。</p> <p>この表彰は、事業用自動車の運転者を対象に行われているものです。</p> <p>貴事業所に下記の資格要件を満たす運転者がおられましたら、是非ともご推薦くださるようお願いいたします。</p> <p><資格要件></p> <ol style="list-style-type: none"> 1. 神ト協会長表彰を受けた者。 2. 運転者として本年5月31日時点で満10年以上運輸業界に勤務している者で、その間責任事故がなく、また、本年5月31日時点から遡って5ヵ年の間に交通違反がない者。 3. 上記勤務期間のうち、現在勤務する事業所に本年5月31日時点から遡って5年以上引き続き勤務している者。 <p><提出書類></p> <ol style="list-style-type: none"> ① 功績調書 ② 履歴書 ③ 在職証明書 【現職場にて在職10年未満の場合、前職（貨物の運転者として勤務に限る）の在職期間証明書も必要となります】 ④ 無事故無違反証明書（本書） （自動車安全運転センターで本年5月31日以降発行のもの） ⑤ 責任事故に対する申立書 ⑥ 協会長表彰の賞状の写し <p>※提出書類の様式は神ト協 HP ページからダウンロードしてください。（https://www.kta.or.jp 会員専用ページ→表彰関係→運転者→支局長表彰）</p> <p><提出部数></p> <p>各2部（2部のうち1部はコピー可）</p> <p><推薦締切日></p> <p>令和8年6月19日（金）必着</p> <p><提出先></p> <p>〒222-0033 横浜市港北区新横浜2-13-4 （一社）神奈川県トラック協会 総務部 総務広報課 加賀谷</p>

令和8年度補助事業の執行に係る事業説明会の開催について

一般財団法人環境優良車普及機構（LEVO）では、「商用車等の電動化促進事業（トラック）」、「低炭素型ディーゼルトラック普及加速化事業」について、補助事業の執行団体として環境省から採択されました。

つきましては、公募開始にともない、補助制度をより多くの事業者の方に理解いただくため、今般、下記の日程にて事業説明会を開催いたしますのでご案内申し上げます。

1. 説明事業

- ・令和7年度補正予算に係る商用車等の電動化促進事業（トラック）
 - ・令和8年度予算に係る低炭素型ディーゼルトラック普及加速化事業
- 6月23日(火)東京会場のみ説明を行います。

2. 説明会開催日時・会場

- ・実施日時／令和8年6月23日(火) 13:30～16:00
令和8年7月9日(木) 13:30～16:00
 - ・会場／公益社団法人全日本トラック協会
 - ・所在地／東京都新宿区四谷3丁目2番5号
- ※13時10分より受付を開始いたします。
※会場へお越しの際は公共交通機関をご利用ください。

3. 申込方法

説明会へ出席を希望される方は、ホームページの参加受付フォーム又はFAX（説明会参加申込書はホームページからダウンロード）にてお申し込みください。なお、電話での申し込みはできませんのでご注意ください。

<受付窓口>

一般財団法人環境優良車普及機構 補助事業執行部
HP：<https://www.levo.or.jp/subsidy/>
FAX番号：03（5944）0878

<説明会申込受付期間>

令和8年5月18日(月)～実施日の前日まで

<当日の受付>

当日は、お手数ですが名刺を受付までお出しください。

<問合せ先>

一般財団法人環境優良車普及機構 補助事業執行部
○商用車等の電動化促進事業（トラック・充電設備）担当
電話：03-5944-0883、FAX：03-5944-0878

「健診後のフォローアップセミナー」・「健康相談窓口」 開催のご案内

■問合せ先 事業部 SC統括課 TEL 045-471-8882

近年、自動車運転者の健康に起因する事故が社会問題となっており、健康管理への取り組みが強化されるなか、健康診断受診後のフォローアップについても重要な取り組みの一つとされています。そのような状況を踏まえ、「健診後のフォローアップセミナー」と「健康相談窓口」を開催しますので、参加ご希望の方は、下記に必要な記載事項をご記入の上、FAXにてお申し込みください。

1. 開催日時・会場

日程	会場
令和8年7月23日(木)	神奈川工科大学 ITエクステンションセンター (厚木市中町3-3-17)

※令和9年2月頃に新横浜周辺で開催予定です。

2. 開始時間・定員等

健診後のフォローアップセミナー	1. 開始時間 13時00分～ (約50分) 2. 内 容 「健診後のフォローアップについて」(健診結果の見方・ハイリスク者の発見・再検査や二次健診の受診勧誘、睡眠時無呼吸症候群(SAS)についてなど) 3. 定 員 20名程度
健康相談窓口	1. 開始時間 午前10時～12時 午後14時～16時 ※1事業所1時間 2. 相談内容 従業員の健康管理の相談(健康診断結果の見方、フォローアップ方法の相談、ドライバーの健康管理について) 3. 定 員 各開催日とも 午前2社、午後2社(最大4社) 4. その他 当日は健康診断結果を持参してください。 医師の意見聴取を必要とする相談は除きます。

3. 対 象 者 経営者/管理者

※健康相談窓口については、従業員50人未満の事業所を優先にします。

4. 講師・相談員 渡辺哲 医学博士(神奈川産業保健総合支援センター所長)

5. そ の 他 やむを得ない状況により、急遽開催の延期等させていただく場合がございます。

6. 申 込 締 切 各開催日の一週間前。(先着順にさせていただきます)

.....切り取らずに、このままFAXしてください.....

事業部 SC統括課 宛 (FAX 045-471-9055)

令和 年 月 日

※受講票を、開催の5日前までにFAXします。※相談内容につきましては、外部に漏洩することはありません。

※いただいた個人情報は、当該業務以外には使用しません。情報等については厳重に管理します。

【開催日】 7月23日(木)		
会社名	会員番号	電話番号
	担当者名	FAX番号
事業所の従業員数 (人)		
参加を希望する欄に チェックをしてください	<input type="checkbox"/> フォローアップセミナーのみ参加 <input type="checkbox"/> 相談窓口のみ参加 <input type="checkbox"/> 両方参加	
健康相談窓口を希望される方は、下記事項にチェックをしてください。		
1. 相談窓口の参加希望時間帯	<input type="checkbox"/> 午前希望	<input type="checkbox"/> 午後希望
2. 健康相談は治療目的ではないことを理解しています。	<input type="checkbox"/> はい	
3. 本事業の実施に必要な個人情報の提供について同意します。	<input type="checkbox"/> はい	

労務等相談窓口開催のご案内

～働き方改革の取組・労務対策でお困りの方、ご相談ください～

■問合せ先 事業部 SC統括課 TEL 045-471-8882

会員事業者の働き方改革の取組み及び労務対策を支援・推進するため、「労務等相談窓口」を開催いたします。参加をご希望される方は、下記に必要記載事項をご記入の上、FAXにてご返信くださいますようお願いいたします。尚、相談窓口を希望される方で、下記日程にて都合が付かない方には、「神奈川働き方改革推進支援センター」が行っております相談支援についてご紹介させていただきますので、申込書の「相談を希望する」にチェックをしてご返信くださいますようお願い申し上げます。

※「働き方改革推進支援センター」は、厚生労働省の委託を受けて、中小企業・小規模事業者の働き方改革の取組を支援することを目的として、全国47都道府県に設置されております。センターでは、電話や企業訪問にて労務管理の専門家が無料で、働き方改革の推進及び労務管理全般に関する支援をしております。

1. 開催日時 令和8年7月1日(水)
 - 『相談窓口①』 13:00～13:50 1社
 - 『相談窓口②』 14:00～14:50 1社
 - 『相談窓口③』 15:00～15:50 1社
2. 会場 プロミティあつぎ (厚木市中町4-16-21)
3. 相談窓口 残業時間の上限規制、就業規則・賃金規程の見直し、厚労省の労働関係助成金の活用など
4. 対象者 経営者、労務担当者
5. 定員 3社程度
6. 相談員 神奈川働き方改革推進支援センター相談員

.....切り取らずに、このままFAXしてください.....

事業部 SC統括課 宛 (FAX 045-471-9055) 令和 年 月 日

※お申し込み後、開催の7日前までに受講票をFAXします。当日ご持参ください。
 ※いただいた個人情報、当該業務以外には使用しません。情報等については厳重に管理します。
 ※相談内容につきましては、外部に漏洩することはありません。
 ※申し込みは先着順とさせていただきます。

会社名	会員番号	電話番号
	担当者名	FAX番号
希望をされる相談窓口の時間帯に <input checked="" type="checkbox"/> を入れてください。 ※時間帯によってご希望に添えない場合には、後日担当者よりご連絡させていただきます。	令和8年7月1日(水)	
	<input type="checkbox"/> 相談窓口① 13:00～13:50 先着 1社	
	<input type="checkbox"/> 相談窓口② 14:00～14:50 先着 1社	
	<input type="checkbox"/> 相談窓口③ 15:00～15:50 先着 1社	
上記日程で都合が合わない方で、神奈川働き方改革推進支援センターによる相談を希望される方は <input checked="" type="checkbox"/> してください。後日、日程調整の電話連絡をさせていただきます。 <input type="checkbox"/> 相談を希望する		
相談内容 (相談窓口の参加を希望される方はチェックをしてください)	<input type="checkbox"/> 残業時間の上限規制 <input type="checkbox"/> 各種助成金の申請・活用 <input type="checkbox"/> 36協定 <input type="checkbox"/> 同一労働・同一賃金 <input type="checkbox"/> 就業規則・賃金規定等の見直し <input type="checkbox"/> テレワーク <input type="checkbox"/> 育児・介護制度の整備 <input type="checkbox"/> 年次有給休暇の取得義務付け <input type="checkbox"/> その他 ()	<input type="checkbox"/> 人手不足 <input type="checkbox"/> 最低賃金制度 <input type="checkbox"/> 無期転換制度 <input type="checkbox"/> 生産性向上への対応 <input type="checkbox"/> 賃金制度全般 <input type="checkbox"/> 職業分析・職務評価 <input type="checkbox"/> 高度プロフェッショナル制度

令和8年度上半期パソコン教室の開催のご案内

■問合せ先 事業部 業務課 TEL 045-471-8882

本年度下半期のパソコン教室を以下の通り開催いたします。

受講希望の方はFAXにてお申し込みください。

1. 開催日程及び会場 (時間は各回 9:30~16:30)

講座番号	日時	講座名／難易度目安	会場
7-1	7月2日(木)	エクセル入門 ★☆☆	Winスクール 横浜校 (横浜市西区高島2-12-6 7F)
7-2	7月3日(金)	エクセル基礎 ★☆☆	Winスクール 横浜校 (横浜市西区高島2-12-6 7F)
7-3	7月6日(月)	エクセル応用 ★★★	Winスクール 横浜校 (横浜市西区高島2-12-6 7F)
7-4	7月7日(火)	生成AI講座 ★★☆ (新規)	Winスクール 横浜校 (横浜市西区高島2-12-6 7F)
7-5	7月8日(水)	エクセル実践講座 ★★★	Winスクール 横浜校 (横浜市西区高島2-12-6 7F)
7-6	7月9日(木)	エクセル業務効率化 ★★☆	Winスクール 横浜校 (横浜市西区高島2-12-6 7F)

2. 講師 Winスクール専任講師

3. 定員 各18名 (いずれも先着順)

4. 受講料 無料

5. 申込み 締切日：各講座開催日の10日前まで
 ※お申し込み状況によっては1社あたりの人数を制限させていただきます。
 ※受講者へ各講座の3日前にFAXにて受講票をお送りします。
 ※少人数による講習のため、キャンセルはご遠慮ください。
 また、無断欠席の場合は以後の受講をお断りすることがございますのでご注意ください。

Information

Information

6. 講座内容 ※内容は変更になることがございますのでご了承ください。

講座名 難易度目安	受講対象者・講座内容（予定）
エクセル入門 ★☆☆	【対象者】 <u>パソコンの基本操作、文字入力ができる方</u> 【内 容】 データの入力、表の作成、グラフの作成、数式の入力（四則演算、基礎的な関数）等
エクセル基礎 ★☆☆	【対象者】 <u>エクセル入門を受講された方、又は入門の内容ができる方</u> 【内 容】 関数の利用（合計、平均、条件分岐等）、複合グラフの作成、並べ替え、オートフィルター、ショートカット機能 等
エクセル応用 ★★★★	【対象者】 <u>エクセル基礎を受講された方、又は基礎の内容ができる方</u> 【内 容】 関数の利用（四捨五入・切捨て・切り上げ、順位、条件分岐等）、表作成の活用、データベースの活用、印刷設定、リボン操作 等
生成AI講座 ★★☆ (新規)	【対象者】 <u>パソコンの基本操作、文字入力ができる方</u> 【内 容】 生成AIの概要を学び、使用する際に必要な心構えや使い方のコツを学習します AIの進化と生成AI、ビジネスで生成AIを活用するためのポイント、生成AIの技術、無償サービスの利用 等
エクセル 実践講座 ★★★★	【対象者】 <u>エクセル応用を受講された方、又は応用の内容ができる方</u> 【内 容】 エクセルの応用操作について実践課題を通して学びます「賃金計算書」の作成(日付・時間を扱う関数を使った時間計算の方法と、IF関数のネスト) 等
エクセル 業務効率化 ★★☆	【対象者】 <u>エクセル入門を受講された方、又は入門の内容ができる方</u> 【内 容】 エクセルの基本操作について学びます エクセルの基本操作、見やすいプレゼン資料とは、画像挿入、プレゼンテーションの流れ、スライドショーの実行 等

.....切り取らずに、このままFAXしてください.....

事業部 業務課 宛 (FAX 045-471-9055) 令和 年 月 日

※いただいた個人情報については、講習用務以外には使用しません。

「令和8年度上半期パソコン教室申込書」

参加希望日 月 日 () 講座名 _____

事業者名 _____ 会員番号 _____

フリガナ
参加者名 _____ 性別 男・女 役職 _____

担当者名 _____

連絡先 TEL _____ FAX _____

※複数の講習をお申し込みされる方は、お手数ですがコピーしてご利用ください。

適性診断(初任・適齢)受診料助成のお知らせ

■問合せ先 事業部 交通環境課 TEL 045-471-8882

標記助成事業について、下記、国土交通大臣の適性診断認定機関にて初任診断・適齢診断を受診した場合、受診料の助成を実施しております。助成額は、初任診断・適齢診断ともに2,400円(診断料4,800円)となります。当助成事業の利用方法につきましては、各認定機関により異なりますので、次ページ【所定の手続き】をご参照の上、ご利用いただきますようお願いいたします。

なお、助成対象は、神奈川県内の営業所に所属する運転者とし、助成可能人数は1社につき200名までとします。(当該事業予算を超えた場合は、その時点で助成を終了)

神ト協では、診断結果を一般診断と同等に扱うことのできる「可搬型運転操作検査器(アクセスチェッカー・ミニ)」を無料で貸出しております。お申し込み・お問合せは、お近くの神ト協各サービスセンターまでお願いいたします。(詳しくは29ページをご参照ください)

適性診断認定機関	住所／ホームページアドレス	営業日等 ※診断実施時間については、各認定機関にご確認ください
①ナスバ (独)自動車事故対策機構 神奈川支所 TEL: 045-471-7401	〒222-0033 横浜市港北区新横浜1-2-1新横浜ファーストビル8F (JR新横浜駅北口より徒歩13分) https://www.nasva.go.jp	月～金曜日(但し第一、第三土曜日は営業しますが、その翌週の月曜は休み)
②ヤマト・スタッフ・サプライ(株) 東京研修センター TEL: 03-6426-0193	〒134-0084 東京都江戸川区東葛西6-2-3 第三須三ビル 2F (東京メトロ東西線「葛西」駅より徒歩2分) https://www.y-staff-supply.co.jp	年中無休 【年末年始・館内休館日(12月第2週の日曜日)を除く】
③神奈川県自動車交通共済協同組合 TEL: 045-475-2197	〒222-8582 横浜市港北区新横浜2-13-4 (JR新横浜駅北口より徒歩8分) https://shinkokyo.or.jp	共済カレンダーによる ※土曜日営業有
④都南自動車教習所 神奈川安全運転研修センター TEL: 046-253-5151	〒252-0021 座間市緑ヶ丘4-20-1 (小田急線相武台前駅南口より徒歩5分) https://www.tonan-go.jp	火～日曜日 ※土・日曜日営業 ※月曜日休校
⑤三共自動車学校 TEL: 0466-81-3706	〒251-0875 藤沢市本藤沢1-11-23 (小田急線藤沢本町駅から徒歩約5分) https://safety-sankyou.co.jp	三共自動車学校 実施予定表による ※土曜日営業有
⑥小田原ドライビングスクール TEL: 0465-36-1215	〒250-0865 小田原市蓮正寺540-2 (小田急線螢田駅から徒歩5分) https://odawara-ds.com/	火～土曜日 実施予定による ※月曜日休校
⑦飛鳥ドライビングカレッジ川崎 安全研修センター TEL: 044-380-5510	〒210-0025 川崎市川崎区下並木97 (京急線八丁畷駅から徒歩2分) https://aska-stc.co.jp	月曜日休校 ※土・日・祝日営業有 ※平日夜間営業有

Information

Information



●【所定の手続き】 ※ご予約は神奈川県トラック協会ではなく、各認定機関に直接行ってください。

認定機関①・④・⑤・⑦の場合 手続き1 / 空き状況を確認後、ご予約（インターネット）⇒予約確認書（認定機関により名称が異なる）が発行されます。
 手続き2 / 下記【受診料助成を利用した際のご負担分について】をご参照の上、受診当日に窓口にて受診料をお支払いください。

認定機関②・③・⑥の場合 手続き1 / 空き状況を確認後、ご予約（インターネットまたはFAX）⇒予約確認書（認定機関により名称が異なる）が発行されます。
 手続き2 / ご予約された認定機関に「神奈川県トラック協会適性診断受診申込書」をFAXしてください。
 手続き3 / 下記「初任・適齢診断受診料助成を利用した際のご負担分について」をご参照の上、受診当日に窓口にて受診料をお支払いください。
 ※ FAXでのご予約の際は予約する認定機関にご連絡していただき、各認定機関専用の申込書をお取り寄せください。
 ※ 「神奈川県トラック協会適性診断受診申込書」は当協会ホームページよりダウンロードしてください。

※各認定機関により初期登録が必要等、手続きが若干異なる場合がございますので、詳細は各認定機関にお問合せください。

●【初任・適齢診断受診料助成を利用した際のご負担分について】

初任診断・適齢診断については、受診当日申し込んだ認定機関の窓口において、一人当たり2,400円をお支払いください。但し、交通共済組合員が③の交通共済にて初任・適齢診断を受診される場合は2,400円の支払いは必要ありません。

参考

- 初任診断は、運転者として常時選任するために新たに雇い入れた者であって、当該貨物自動車運送事業者において初めて事業用自動車に乗務する前3年間に初任診断を受診したことが無い者に受診義務があります。
- 65歳以上の高齢者を新たに雇い入れた場合、初任診断ではなく、適齢診断のみの受診で問題ありません。
- 事故対策機構では、過去10年以内の診断結果は謄本という形で支所にて再発行（1通400円）を受付けております。名前と生年月日から過去履歴を検索可能です。個人情報となりますので、ご本人様が直接支所に来ていただき、身分証（運転免許証等）による本人確認の後にお渡しいたします。

燃料価格高騰対策セミナー開催のご案内

Information

トラック運送事業では、燃料価格高騰・高止まりにより、損益を押し下げるなど、非常に厳しい事業環境であり、燃料価格が上昇したコストアップ分を運賃・料金に転嫁することが望まれますが、価格転嫁が遅々として進まない実態を踏まえ、燃料価格上昇等によるコストアップ分の転嫁を進めるべく、燃料価格高騰対策本部並びに税制金融委員会にて下記セミナーを開催いたします。

つきましては、参加ご希望の方は、下記の申込書に記入の上、FAXにて6月18日(木)までにお申し込みください。

1. 日 時

令和8年6月25日(木)13時30分～15時30分 (予定)

※受付は、13時00分より開始します。

※セミナーの様子を録画した動画配信を予定しています。詳細は後日、神ト協HP等でご案内します。

2. 場 所

新横浜ファーストビル 8階 定員60名 (先着順)

3. 内 容

(1) 燃料価格の動向

- ・原油・為替等を踏まえた燃料価格の動向と対応

(2) 過去から学ぶ (過去の燃料価格高騰時に起こったことを踏まえた対応)

- ・燃料価格上昇による燃料上昇分の転嫁状況
- ・荷主等による燃料価格下落時の対応
- ・成功事例

(3) 燃料価格高騰対策

- ・燃料サーチャージと運賃転嫁
- ・運賃転嫁による注意点

(4) 燃料価格上昇分を転嫁するための交渉

- ・交渉の手順
- ・交渉資料の作成 他

講師／日本PMIコンサルティング(株)代表取締役・税理士 小坂 真弘 氏

.....切り取らずに、このままFAXしてください.....

事業部 業務課 宛 (FAX 045-471-9055)

令和 年 月 日

※個人情報については、研修会以外の目的には使用しません。情報等については厳重に管理します。

※当日は本申込書をお持ちください。(当日の参加証になります。)

「燃料価格高騰対策セミナー」参加申込書

受講者名		会員番号	
会社名			
T E L		F A X	

可搬型運転操作検査器(アクセスチェッカー・ミニ)貸出のご案内 ～運転適性を「アクセスチェッカー」で簡易診断します～

事故防止対策事業の一環として、「可搬型運転操作検査器（アクセスチェッカー・ミニ）」を会員の皆様に貸し出ししております。

本検査器はいつでもどこでも運転者の空き時間を利用して短時間で簡単に検査ができ、終了後即時に検査結果の解析データが得られます。

本検査器は各サービスセンターに配置しております。また、例年4月～6月のご利用は大変混み合いますので、早めのご利用をご検討ください。

【注意事項】

本検査器における診断結果は、貨物自動車運送事業輸送安全規則により受診が義務付けられている初任診断及び適齢診断等の診断結果として取り扱うことはできませんが、一般診断（任意診断）の診断結果と同等に取り扱うことができます。なお、本検査器における診断は、安全性評価事業（Gマーク）における「安全性に対する取り組みの積極性」事項の「特定の運転者以外にも適性診断（一般診断）を計画的に受診させている」の項目において加点の対象となります。

《運転操作検査の内容と構成機器》

運 転 操 作 検 査 器	①単純反応検査……………反応の速さと正確さを測定（約5分） ②選択反応検査……………操作の選択と正確さを測定（約5分） ③ハンドル操作検査……………正確なハンドル操作を測定（約5分） ④注意配分・複数作業検査……………複数課題への注意配分を測定（約5分）
検 査 所 要 時 間	1人当たり約20分、結果表の印刷は即時に可能
構 成 機 器	①ハンドル・ペダル・パソコン・プリンター ②構成機器はスーツケースに収納



《貸出について》…可搬型運転操作検査器運用規程の抜粋

貸 出 対 象 地 域	神奈川県内
貸 出 期 間	1週間
貸 出 費 用	無料
申 込 方 法	電話にて予約の上、利用申込書を提出

《貸出申込み・問合せ》※お近くのサービスセンターにお申し込みください。

申 込 先	連 絡 先
川 崎 サービスセンター	TEL 044-544-2217 / FAX 044-555-8855
横 浜 サービスセンター	TEL 045-471-8884 / FAX 045-620-5201
相 模 原 サービスセンター	TEL 046-285-1919 / FAX 046-286-2384
県 南 サービスセンター	TEL 0466-52-7502 / FAX 0466-52-8035
県 央 サービスセンター	TEL 046-281-7704 / FAX 046-281-9908

経営サポート相談窓口について

■問合せ先 事業部 業務課 TEL 045-471-8882

標準的運賃、取引適正化法及びトラック適正化二法への対応をはじめ、燃料価格の高騰や人手不足、事業承継など会員事業者が抱える様々な課題について幅広く相談できる個別相談窓口を以下のとおり経営改善委員会と税制金融委員会との共催により開催いたします。(年9回開催予定)

つきましては、申し込みをご希望される方は、必要記載事項をご記入の上、同申込書をFAXにてご返信くださいますようお願いいたします。

1. 開設日時：令和8年6月29日(月)10時～17時まで
 ※1会社あたり原則1時間。なお、希望者のみ2時間まで延長可能。
 ただし、窓口利用申し込み多数の場合は1時間となります
2. 相談場所：新横浜ファーストビル 8階 (神奈川県横浜市港北区新横浜1-2-1)
 ※当ビル駐車場の使用は出来かねます。
 ※神奈川県トラック総合会館は修繕工事のため会場が異なります。
3. 相談内容：
 - ・標準的運賃に関する相談
 - ・申し入れ文書作成に関する相談
 - ・燃料サーチャージに関する相談
 - ・取適法及び物流特殊指定等に関する相談等
 - ・トラック適正化二法に関する相談
 - ・事業承継に関する相談
 - ・その他荷主との取引環境改善に向けた諸相談等
4. コンサルタント：日本PMIコンサルティング(株) 代表取締役 税理士 小坂 真弘 氏
5. その他：貴社で作成した荷主等への申し入れ文書等について、事前にコンサルタントへ送付することが可能です。希望される場合は事務局へご相談ください。
次回7月号では7月30日開催分をご案内します。

.....切り取らずに、このままFAXしてください.....

事業部 業務課 宛 (FAX 045-471-9055) 令和 年 月 日
 ※申込FAX到着後、予約状況を踏まえ、改めて「受講票」をFAXいたします。当日「受講票」をご持参願います。

会社名		会員番号	
担当者名		電話番号	
		FAX番号	
希望時間帯 (○で囲んでください)	6月29日(月)	①午前希望 ・ ②午後希望	
相談時間延長希望 (○で囲んでください)	①通常時間(1時間)希望・②延長希望(相談時間1時間を2時間へ変更)		
相談内容			

※個別企業の相談内容につきましては、外部に漏えいすることはありません。

目黒交番前交差点 通行止め規制のお知らせ

目黒交番前交差点橋りょう架設工事に伴い、環状4号線および八王子街道において通行止め規制を下記のとおり実施いたします。

ご不便をおかけいたしますが、何卒ご理解・ご協力を賜りますよう、よろしくお願いいたします。

[交通規制の概要]

①環状4号線 通行止め **※八王子街道は終日通行可能**
令和8年6月24日(水)、7月1日(水)、7月15日(水)

②環状4号線・八王子街道 通行止め
令和8年7月8日(水)、7月9日(木) **※2夜連続で実施**

規制時間：**22時～翌朝5時** (①、②共通)

※荒天中止の場合は翌日に順延



詳細については、右の二次元コードからご覧いただけます。
(5月下旬頃掲載予定)



<問い合わせ先>

横浜市 脱炭素・GREEN×EXPO推進局 上瀬谷整備推進課 TEL：045-900-0702

神奈川県トラック協会では 物流問題2024年・2030年問題から 労務対策で企業を守る情報を 特設ページに掲載しています。

物流業界は、ドライバー不足と2024年問題による労働時間規制の影響で、2030年には運送能力が34.1%も不足する可能性があるという深刻な課題に直面しています。この状況を打破するため、物流業界全体での変革が急務となっており、各企業様の人事・労務部門においては、喫緊の対応が求められます。



特設ページは
こちらから



神奈川県トラック協会 労務対策 検索

1 従業員の方の労働環境はいかがですか？ 働き方改革、時間外労働の上限規制等をご確認ください。

働き方改革関連情報

平成30年6月に長時間労働の是正並びに多様で柔軟な働き方の実現に向けて「働き方改革関連法」が成立され、下記規制等で施行されています。

- 時間外労働の上限規制（年960時間）の適用
- トラック運転者の改善基準告示
- 年休5日取得義務
- 月60時間超の時間外割増賃金
- 36協定関連

2 政府は、「物流2024年問題」の解決に向けて 緊急に取り組むべき抜本的・総合的な対策をまとめました。

我が国の物流の革新に関する関係閣僚会議

我が国の社会経済の変化に迅速に対応し、荷主、事業者、一般消費者が一体となって我が国の物流を支える環境整備について、関係行政機関の緊密な連携の下、政府一体となって総合的な検討を行うため、我が国の物流の革新に関する関係閣僚会議を開催しています。

- 我が国の物流の革新に関する関係閣僚会議
- 物流革新に向けた政策パッケージ
- 物流革新緊急パッケージ
- 2030年度に向けた政府の中長期計画

3 荷主と物流事業者とが連携した物流の効率化のために あらたな法改正がされました。

物流改正法 令和7年4月1日施行

流通業務の総合化及び効率化の促進に関する法律及び貨物自動車運送事業法の一部を改正する法律(令和6年法律第23号)が第213回通常国会で成立し、令和6年5月15日に公布され、令和7年4月1日(一部内容は、令和8年4月1日予定)から施行されました。

- 運送契約締結時の書面交付義務化
- 実運送体制管理簿の作成・情報通知の義務化
- 物流改正法の概要

一般社団法人 神奈川県トラック協会 労働衛生・ブロック事業委員会
事業部 SC統括課

お問い合わせ ☎ 045-471-8882

予約制による健康診断の開催予定表(7月、8月)

■問合せ先 事業部 SC統括課 TEL 045-471-8882

(一社)神奈川県トラック協会では、下記の日程にて健康診断を計画しております。
 申し込みは、神ト協HPから申込書をダウンロードしていただくか、下記日程表の案内に記載されているサービスセンターへご連絡していただければご案内いたします。
 ※年間の開催予定については神ト協HPに掲載しておりますのでご活用ください。
 ※会場によっては申し込みが終了している可能性があることをご了承ください。
 ※既に申し込みが終了している会場は掲載を省略しております。

【申込/○は予約可能・-は予約準備中(今しばらくお待ちください)】 令和8年5月20日現在

日時	会場	住所	定員	医療機関	申込	案内	
7月	12日(日)	秦野商工会議所	秦野市平沢2550-1	160名	清水橋クリニック	○	県央
	19日(日)	協同組合アツリュウ	厚木市長沼235	380名	清水橋クリニック	○	県央
	下旬	川崎マリエン	川崎市川崎区東扇島38-1	-	清水橋クリニック	-	-
8月	上旬	横須賀商工会議所	横須賀市平成町2-14-4	-	湘南健康管理センター	-	-
	2日(日)	協同組合アツリュウ	厚木市長沼235	215名	清水橋クリニック	○	県央
	上旬	横須賀商工会議所	横須賀市平成町2-14-4	-	湘南健康管理センター	-	-
	上旬	川崎北部市場	川崎市宮前区水沢1-1-1	-	清水橋クリニック	-	-
	中旬	川崎北部市場	川崎市宮前区水沢1-1-1	-	清水橋クリニック	-	-
	30日(日)	秦野商工会議所	秦野市平沢2550-1	236名	清水橋クリニック	○	県央

清水橋クリニックは「予約システム」
 (<https://select-type.com/p/shimizubashi-hta/>)にて行います。
 操作方法が分からない場合はお問合せください。TEL045-847-5533



【サービスセンター連絡先】

川崎SC：TEL044-544-2217 横浜SC：TEL045-471-8884 相模原SC：TEL046-285-1919
 県南SC：TEL0466-52-7502 県央SC：TEL046-281-7704

参考：神ト協のHPに、日曜日に受診可能な医療機関及び巡回型健診が対応可能な医療機関などの紹介をしております。詳しくは [トップページ](#) → [健康診断の開催予定/健康診断実施機関一覧](#) をご覧ください。

令和8年度睡眠時無呼吸症候群（SAS）対策 セミナー開催のご案内

■問合せ先 事業部 SC統括課 TEL 045-471-8882

ドライバーの健康と安全を確保していくうえで喫緊の課題である「睡眠時無呼吸症候群（SAS）対策」について、取り組み状況に合わせたオンラインセミナーを実施します。

1. 主催 全日本トラック協会
2. セミナー講師 NPO法人ヘルスケアネットワーク
3. 内容
 - 《ステップ1》・これから始めるSAS対策
 - 《ステップ2》・医療機関のかかり方から治療まで
 - 《ステップ3》・効果的なSAS対策の進め方

※説明の重点をマークで表示しています

講演内容	ステップ1	ステップ2	ステップ3
SASを疾病として解説し、その症状を述べる	◎	△	×
全ト協事業としての、SASスクリーニング検査を解説	◎	×	×
事故・病気との関連性	◎	○	×
精密検査から治療法	○	◎	△
医療機関の選び方から受診継続について	×	◎	○
社内のルールづくり（社内規定作成等）	○	○	◎
治療継続の手法と管理体制	×	○	◎
有効な活用と管理方法（定期健康診断・NAVI）との兼ね合い・点呼・睡眠教育等	×	○	◎
(その他) ・SAS & NAVI無料お悩み相談について ・啓発・教育ツールのご案内 (SAS対策Q&A50・SASポスター)			

4. 開催日程

	ステップ1 (これから始めるSAS対策)	ステップ2 (医療機関のかかり方から治療まで)	ステップ3 (効果的なSAS対策の進め方)
前期	6月24日(水)	7月22日(水)	8月26日(水)
中期※	9月17日(木)	10月22日(木)	11月26日(木)
後期	12月16日(水)	令和9年1月20日(水)	令和9年2月24日(水)

※中期は前期の録画ビデオ配信となります。

5. 開催時間 午後2時～午後3時（60分）
6. 開催方法 Zoomを利用したオンラインセミナー
7. 申込方法 全日本トラック協会HPからお申し込みください。
全ト協トップページ → 会員の皆様へ → 労働対策 → SAS対策セミナー
8. 定員 各セミナー100名

マッチングスペースを利用した就職相談会のご案内 (9月開催分)

■問合せ先 事業部 業務課 TEL 045-471-8882

神奈川県労働局・各ハローワークと連携して、求職者（ドライバー志望）の方と面談する就職相談会を次の日程にて開催します。参加希望の場合、下記の申込書をFAXしてください。

◆日時・会場（※管轄区域に人事採用権を有する事業所を有していることが相談会参加要件です）

日時	会場	ハローワークの管轄区域
9月4日(金) ①10:00~12:00 ②14:00~16:00	ハローワーク横浜 横浜市中区新港1-6-1 よこはま新港合同庁舎	横浜市のうち 神奈川区、西区、中区、南区 保土ヶ谷区、磯子区、港南区、旭区
9月7日(月) ③10:00~12:00 ④14:00~16:00		

◆内容 4社の求人運送事業者の方が、ハローワークに設置されているマッチングスペースで自社の特色、求人内容に関し、求職者と個別面談をする相談会です。

※参加は各社の人事権のある方のみとし、コンサルタント、社労士等の同伴はできません。

◆対象者 ①求人者：トラックドライバーの採用を予定する会員事業者

②求職者：トラックドライバーの仕事に関心のある方

※求職者への周知は各ハローワークが実施します。

◆その他 ①参加事業者は管轄安定所へ求人（正社員）の申し込みが必要です。

②各日時の定員に達しましたら受付を締め切ります。（申込順）

※参加は各時間帯1社ずつになります。

③申込事業者の方には、別途ハローワークから直接連絡が入る予定です。また、相談会用取材等の協力依頼がなされる場合があります。ご協力の程よろしくお願ひいたします。

④参加確定後はキャンセルの無いよう調整願ひます。

⑤採用後の定着率等について、神ト協にご報告いただく場合があります。

.....切り取らずに、このままFAXしてください.....

事業部 宛 (FAX045-471-9055)

令和 年 月 日

※いただいた個人情報については、面接会業務以外には使用しません。情報等については厳重に管理します。

「マッチングスペースを利用した就職相談会」参加申込書

事業者名	会員番号
参加者氏名 (1社2名まで)		
連絡先 TEL	FAX
管轄安定所への申込の有無	有り	無し	(いずれかに○をしてください。)
参加希望日	① 9月4日(金)10時~	② 9月4日(金)14時~	
	③ 9月7日(月)10時~	④ 9月7日(月)14時~	
	⑤ ①~④どれでもよい		
	※参加希望日のいずれかに必ず○をしてください。		

貨物自動車運転手の合同面接会のご案内 (9月開催分)

■問合せ先 事業部 業務課 TEL 045-471-8882

神奈川県労働局・各ハローワークと連携して、求職者（ドライバー志望の方）の方と面談する面接会を以下の日程にて開催します。

参加を希望される会員事業者の方は、下記の申込書をFAXしてください。

◆日時・会場（※管轄区域に人事採用権を有する事業所を有していることが面接会参加要件です。）

日時	会場	ハローワークの管轄区域
9月29日(火) 14:30~16:30	ハローワーク相模原 相模原市中央区富士見 6-10-10	相模原市 南区、中央区、緑区

◆内容 5社の求人運送事業者の方が、各ブースで自社の特色等に関し、求職者の方と個別面談で説明をする面接会です。

※参加は各社の人事権のある方とし、コンサルタント、社労士等の同伴はできません。

※業界説明のブースを設置予定

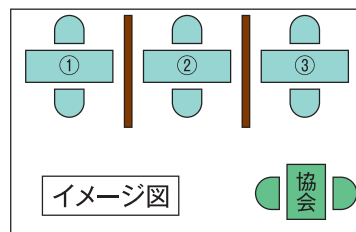

◆対象者 ①求人者：トラックドライバーの採用を予定する会員事業者

②求職者：トラックドライバーの仕事に関心のある方

※求職者への周知はハローワークが実施します。

◆その他 ①参加事業者は管轄安定所へ面接会専用求人（正社員）の申込みが必要です。

②各日時の定員に達しましたら受付を締切ります。（申込順）

③申込事業者の方へは、別途詳細な案内を送付する予定です。（ハローワークから直接連絡が入る場合があります。また、面接会用取材等の協力がなされる場合があります。ご協力の程よろしくお願いたします。）

④面接会開催前に1時間程、ハローワーク相模原主催にて求職者向けのトラックドライバーセミナーが同会場にて開催されます。

⑤採用後の定着率等について、神ト協にご報告いただく場合があります。

⑥当日体調がよくない方は出席をご遠慮ください。

.....切り取らずに、このままFAXしてください.....

事業部 宛 (FAX045-471-9055)

令和 年 月 日

※いただいた個人情報については、面接会用務以外には使用しません。情報等については厳重に管理します。

「貨物自動車運転手の合同面接会」参加申込書

事業者名	_____	会員番号	_____
参加者氏名	_____ (1社2名まで)		
連絡先 TEL	_____	FAX	_____
管轄安定所への申込の有無	_____	有り 無し	(いずれかに○をしてください)

Information

－ タイヤの空気圧をチェック －

タイヤゲージ使用モニター募集のお知らせ

■問合せ先 事業部 交通環境課 TEL 045-471-8882

全ト協が策定した「トラック運送業界の環境ビジョン2030」の環境改善対策の一環として、燃料消費量及びCO₂排出量の削減に繋がる車両の適正な点検整備を推進するため、タイヤの空気圧を測定する「タイヤゲージ」をモニター形式により配布（無償）をいたします。是非この機会にお試しく下さい。

モニターを希望される方は、下記の「申込書」に必要事項を記入し、FAXにてお申し込みください。

(注) 在庫に限りがありますので、ご希望に添えない場合があります。

■台数制限について

1事業者につき、1台となります。

■受渡方法について

神奈川県トラック協会 本部または各サービスセンター窓口で受渡します。

■結果報告について

「タイヤゲージモニターアンケート」を受渡から1ヶ月後にFAXにてご返送ください。

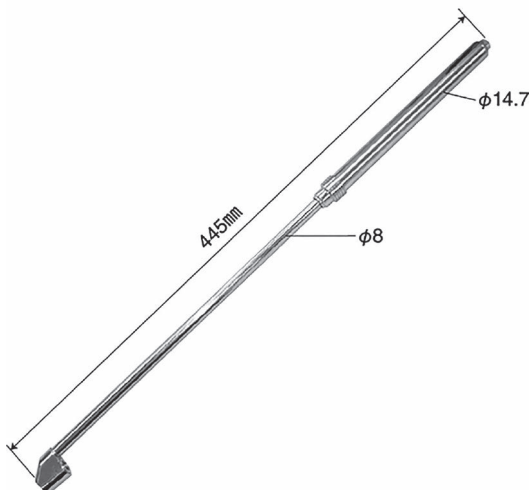

ゲージ部 (kPaのみ)

◆ 申込書 ◆

■ 会員番号 _____
 ■ 会社名 _____
 ■ 住所 〒 _____

 ■ TEL _____
 ■ FAX _____
 ■ 連絡担当者名 _____
 ■ 受渡場所に○を付けてください。
 神ト協本部・川崎SC・横浜SC・相模原SC・県南SC・県央SC

申込先

■ (一社)神奈川県トラック協会 事業部 交通環境課
 ■ 〒222-0033 横浜市港北区新横浜2-13-4
 ■ TEL 045-471-8882
 ■ FAX 045-471-9055
 ※申込受付後に受渡日等の連絡をさせていただきます。

事務局記入欄

受付日	受渡日	受付番号
/	/	

—神奈川県弁護士会所属弁護士による—

□ **無料法律相談のお知らせ** □

※ 事前予約制（事業部 業務課 TEL 045-471-8882まで）※

毎月第2月曜日（祝日の場合翌週月曜日）が無料法律相談開催日です。

6月の相談日は6月8日（月）です。

開催時間：①13時30分～②14時30分～ 各枠1社1時間

場所：新横浜ファーストビル8階（横浜市港北区新横浜1-2-1）

※ 各地域の神奈川県弁護士会法律相談センターでの相談もご利用いただけます。

（いずれも事前予約制となります。必ず業務課までご連絡ください）



気軽に相談
してね！

労使問題、経営問題、金銭トラブル、
損害賠償、交通事故問題や事業継承
など…法律問題全般にお答えします。



労働保険のお知らせ

令和8年度・労働保険（労災保険・雇用保険）の
確定・概算申告と保険料等の納付はお早めに。

申告・納付期間は **6月1日（月）～7月10日（金）** です。

詳しい内容はこちらから ⇒



労働保険の申請は便利な電子申請で！



検索

労働保険の電子申請

お問い合わせは、

神奈川県労働局 総務部 労働保険徴収課…………… 電話 045-650-2803

トラック事業における総合安全プラン2030

01 「日常点検講習」開催のご案内（Gマーク加点対象）

■問合せ先 事業部 交通環境課 TEL 045-471-8882

環境保全・交通安全・経費削減に効果が期待されるエコドライブの普及を推進するため、車両の点検整備に関する知識や技術の向上を目的として標記講習を開催いたします。

参加ご希望の方は、下記の申込書に記入の上、FAXにてお申し込みください。

1. 日程・場所

	開催日	場所	講習時間		定員	使用車両
			午前の部	午後の部		
第2回	6月13日(土)	協同組合横浜輸送センター (横浜市金沢区幸浦2-9-1)	9時30分～12時00分	13時30分～16時00分	各20名	4t



座学講習の風景



実車講習の風景

2. 対象 会員事業者所属のドライバーなど（県内営業所所属の方に限ります）

3. 受講料 無料

4. 講習内容 「日常行う車両の点検整備について」（座学及び実車講習）

5. 申込み 下記申込書により、FAXにて6月4日(木)までにお申し込みください。

(申込書に記入漏れがある場合は受付できません。)

※定員を超えた場合は抽選とさせていただきます。

※ご希望の講習時間に添えない場合がございます。ご了承ください。

●受講決定者には、後日受講証をFAXにて送付します。当日は受講証をご持参ください。

●講習終了後、修了証を発行いたします。

.....切り取らずに、このままFAXしてください.....

事業部 交通環境課 宛 (FAX 045-471-9055)

令和 年 月 日

※いただいた個人情報については、当該用務以外には使用しません。情報等については厳重に管理します。

「日常点検講習」参加申込書

講習日	6月13日(土) 【 午前の部 ・ 午後の部 】 <希望講習時間に○>		
会員番号		参加者名	(フリガナ)
会社名			
TEL	()	FAX	()

02 安全教育リーダー養成講座のご案内 (Gマーク加点対象)

■問合せ先 事業部 交通環境課 TEL 045-471-8882

標記講座について、「交通安全教育の強化」を目的として、安全教育を実施する管理者等を対象とした管理者向け安全教育講習を開催します。

参加ご希望の方は、下記の申込書によりFAXにて、申込〆切日までにお申し込みください。
なお、定員を超えた場合は抽選とさせていただきます。

1. 日程・場所

	開催日	場所	講習時間 (予定)	定員	申込〆切
第2回	6月17日(水)	厚木商工会議所 (厚木市栄町1-16-15)	13時30分～16時00分	50名	6月9日(火)

2. 共 催 神奈川県自動車交通共済協同組合
陸上貨物運送事業労働災害防止協会神奈川県支部

3. 対 象 会員事業者の安全教育担当者 (管理者等)

4. 受 講 料 無 料

5. 講 習 内 容 ①「自動車運送事業者の監査結果及び指導監督等について」
講師：関東運輸局神奈川運輸支局 陸運技術専門官
②「ドライバー教育の手法～自社で行う座学と実車講習～」
講師：小田原ドライビングスクール 緒方 克宣 氏

講座終了後、修了証を発行します。

*受講決定者に対しては、後日受講証をFAXにて送付します。当日は受講証をご持参ください。

.....切り取らずに、このままFAXしてください.....

事業部 交通環境課 宛 (FAX 045-471-9055) 令和 年 月 日

※いただいた個人情報については、当該用務以外には使用しません。情報等については厳重に管理します。

「安全教育リーダー養成講座」参加申込書

講習日	6月17日(水)		
会員番号		参加者名	(フリガナ)
会社名			
T E L	()	F A X	()
安全教育リーダー養成講座 受講履歴	初めて・受講したことがある <いずれかに○を>		

04 ドライバー向けエコドライブ講習会開催のご案内 (Gマーク加点対象)

■問合せ先 事業部 交通環境課 TEL 045-471-8882

標記講習会を交通環境委員会の事業計画の一環として実施しています。参加を希望される方は申込書に記入の上、FAXにてお申し込みください。

1. 受講対象者 会員事業者のドライバー・ドライバー教育担当者・運行管理者など
 - ・講習車両は4t平ボディです。
 - ・限定中型以上(詳細は申込書参照)の免許取得者を対象としますので、準中型免許では受講できません。
 - ・マニュアル車を使用した実車講習となりますので、講習当日運転可能な方に限ります。
 - ・4t以上・マニュアル車の運転経験の無い方は受講をご遠慮ください。
 - ・受講後に簡単なアンケート調査を行いますので、ご回答いただける方のご参加をお待ちしております。
 - ・グリーン経営認証に有効であり、Gマークの加点対象となります。講習会終了後、修了証を発行します。
 - ・講習会当日のトラック走行講習の結果については、原則として受講者間の比較は行いませんが、講師による解説の都合上、燃費改善に係る比較が行われる場合がありますので、あらかじめご了承ください。

2. 日程 (開始時間は9時30分、終了時間は17時頃です)

	開催日	場所	使用車両	定員	申込〆切
第2回	6月20日(土)	神奈川三菱ふそう自動車販売株 (横浜市鶴見区安善町2-1-7)	4t	16名	6月9日(火)

3. 研修内容 (予定)

- ①主旨・走行コースなど説明
- ②トラック走行講習 (通常運転)
- ③省エネ運転方法説明
- ④トラック走行講習 (エコドライブ)
- ⑤エコドライブマイスター認定試験
- ⑥運転データなど解説

4. 今後の開催予定会場

決定次第、お知らせいたします

5. 受講料

1名につき1,000円 (受講当日徴収)



実際の運転と同様、積荷を載せて運転します



エコドライブのテクニックを座学でも研修してもらいます



参加者にエコドライブをサポートする資料等を配布します

6. 申込方法

下記「ドライバー向けエコドライブ講習会申込書」にご記入の上、FAXにてお申し込みください。

- ※ 定員を超えた場合は抽選とさせていただきます。また、なるべく広くエコドライブを普及するため1社あたりの受講人数を制限させていただく事がございますので、予めご了承ください。また、エコドライブ普及の目的のため、初めて当講習会に参加する事業者を優先させていただく事がございます。
- ※ 申込書に記入漏れのある場合は受付できません。
- ※ 当講習会は、受講決定通知と免許証の提示のない方、また運転に適さない服装の方の受講はできません。
- ※ やむをえない場合には中止になることもございますのでお含みおきください。

.....切り取らずに、このままFAXしてください.....

事業部 交通環境課 宛(FAX 045-471-9055)

令和 年 月 日

※いかなる個人情報についても、当該用途以外には使用しません。情報等については厳重に管理します。

「神ト協ドライバー向けエコドライブ講習会」申込書

参加希望日	月 日 ()	会員番号	
事業者名		営業所名	
グリーン経営認証	取得している ・ していない ・ 取得を目指している (いずれかに○)		
住所	〒		
フリガナ		受講者役職	<input type="checkbox"/> ドライバー <input type="checkbox"/> 運行管理者(乗務 あり・なし) <input type="checkbox"/> その他()
受講者氏名			
連絡先	担当者名	TEL	
		FAX	
当日連絡先 ※受講者の携帯電話番号等、講習日当日に連絡の取れる番号をお願いします。		TEL	
受講者情報			
所有免許	限定中型 ・ 中型 ・ 大型 ※4t・マニュアル車による講習のため、限定中型免許以上(AT限定免許不可)の方が対象 ※準中型免許では受講できません ※限定中型 ⇒ 平成19年6月1日以前に取得した普通免許		
普通免許取得日	昭和・平成・令和 年 月 日		
免許有効期限	令和 年 月 日		
エコドライブ講習会受講履歴	初めて・受講したことがある【 回 主催団体： 】		
日常乗務車 (該当するもの全てに○)	日常乗務の有無	乗務車種	乗務車両シフト
	乗車している・乗車していない	2t・4t 10t・トラクタ	マニュアル・オートマ
注) 4t以上・マニュアル車の運転経験の無い方は受講をご遠慮ください			
1. 受講対象者に記載の事項について該当及び同意の方は右欄のチェック欄に✓してください。			<input type="checkbox"/>

- ※ 留意点 定員を超えた場合は抽選とさせていただきます。なお、申込多数の場合には1社あたりの受講人数を制限させていただきますので、予めご了承ください。
開催日の10日前までに、ご担当者あてにFAXにて当落の通知及び受講決定通知書を送付いたします。
この申込書は、当落結果が送付されるまで保管してください。

05 初任運転者安全教育講習開催のお知らせ

■問合せ先 事業部 交通環境課 TEL 045-471-8882

当講習は国土交通省告示に基づく内容にて実施しており、法令に則したものとなっております。社内へ新規採用者が在籍する方、社内の新人教育担当者におかれましては、是非当講習をご活用ください。

初任運転者に対しては、「座学及び実車を用いた15時間以上の指導」と「実際にトラックを運転させ、安全な運転方法の20時間以上の指導」を実施する必要があることから、当講習においては「座学及び実車を用いた15時間以上の指導」の内、6時間（計12項目の内5項目）を国土交通省の告示に基づいたカリキュラムにて実施します。

	開催日	場所	講習時間(予定)	定員	申込〆切
第3回	7月4日(土)	飛鳥ドライビングカレッジ川崎 (川崎市川崎区下並木97)	9時50分～17時00分	10名	6月25日(木)

対象者 会員事業者所属ドライバー（県内営業所所属ドライバーに限ります）で、入社後1年以内の新規採用ドライバー、及び新人ドライバーの教育担当者 ※マニュアル車の運転経験の無い方は申し込み前にご連絡ください。

参加費 1,000円（当日徴収します）

申込み 下記の申込書によりFAXにてお申し込みください（定員を超えた場合は抽選とさせていただきます。受講決定者には後日決定通知書をFAXにて送付させていただきます）

★初任運転者の方でなくても受講可能ですが、初任運転者（入社後1年以内）の方を優先させていただきます。また、当日の講習は車両に乗車しての実技講習があります。（当日免許証を確認させていただきます。講習終了後、修了証を発行します）

.....切り取らずに、このままFAXしてください.....

事業部 交通環境課 宛(FAX 045-471-9055) 令和 年 月 日
※いただいた個人情報については、当該用務以外には使用しません。情報等については厳重に管理します。

「初任運転者安全教育講習」参加申込書

講習日 7月4日(土)	
会員番号.....	事業者名
参加者氏名.....	連絡担当者
連絡先 TEL.....	FAX.....
参加者情報 入社歴 年 月	事業用自動車の運転歴 年 月
実技講習時希望車両 2t車 4t車 10t車 <いずれかに〇を>	
※ 2t車は、現行の普通免許(平成29年3月12日以降に取得)では受講できません。	

参考

関連団体である神奈川県自動車交通共済協同組合においても初任運転者を対象とした特別指導講習を別途開催しておりますので、両講習をご受講いただいた場合、両講習で実施していない2項目（下表太枠の項目）及び補足が必要な項目については自社等にて3時間以上実施してください。
※開催日時、申込方法等の詳細は神奈川県自動車交通共済協同組合 安全推進部までお問合せください。

TEL 045-475-2197 E-mail anzen@shinkokyo.or.jp

一般的な指導及び監督の内容	カリキュラム（両団体とも6時間）	
	神奈川県トラック協会	神奈川県自動車交通共済協同組合
①トラックを運転する場合の心構え	○	○
②トラックの運行の安全を確保するために遵守すべき基本的事項	○	○
③トラックの構造上の特性	○	○
④貨物の正しい積載方法	○	○
⑤過積載の危険性	○	○
⑥危険物を運搬する場合に留意すべき事項	○	○
⑦適切な運行の経路及び当該経路における道路及び交通の状況	○	○
⑧危険の予測及び回避並びに緊急時における対応方法	○	○
⑨運転者の運転適性に応じた安全運転	○	○
⑩交通事故に関わる運転者の生理的及び心理的要因及びこれらへの対処方法	○	○
⑪健康管理の重要性	○	○
⑫安全性の向上を図るための装置を備えるトラックの適切な運転方法	○	○

初任運転者法定15時間 オンライン研修のご案内

標記研修につきましては、初任運転者向けの指導・監督指針12項目15時間の座学研修を、オンライン（ZOOM）により受講していただける研修となっております。

ナビゲーターの進行により、トラックを運転する場合の心構え、安全を確保するために遵守すべき基本的事項、危険予測、健康管理の重要性等12項目の内容に合わせて各分野の専門家が動画等で解説しますので是非ご利用ください。

- 対象者** 神奈川県トラック協会会員事業者所属ドライバー（県内営業所所属に限ります）
で入社後1年以内の新規ドライバー。
- 受講料** 無料
- 申込先** <https://www.kta.or.jp>
こちらのQRコードからも申し込み可能。
- 日程** 6月～8月のスケジュールは以下のカレンダーの通り
- 時間**
 - ・3日間コース（1日5時間×3日間）
9:30～16:00（休憩時間：昼休憩60分、その他30分）
 - ・2日間コース（1日7.5時間×2日間）
9:00～18:00（休憩時間：昼休憩60分、その他30分）



2026年 6月							2026年 7月							2026年 8月						
月	火	水	木	金	土	日	月	火	水	木	金	土	日	月	火	水	木	金	土	日
1	2	3	4	5	6	7			1	2	3	4	5						1	2
8	9	10	11	12	13	14	6	7	8	9	10	11	12	3	4	5	6	7	8	9
15	16	17	18	19	20	21	13	14	15	16	17	18	19	10	11	12	13	14	15	16
22	23	24	25	26	27	28	20	21	22	23	24	25	26	17	18	19	20	21	22	23
29	30						27	28	29	30	31			24	25	26	27	28	29	30
														31						

:3日間コース
 :2日間コース

注意事項 ZOOMを用いて双方向で行います。パソコン、マイク、カメラ等につきましては各自でご準備ください。また、可能な限り静かな場所での受講をお奨めします。
その他注意事項はホームページにてご確認ください。

《予約・内容に対する問合せ先》
株式会社ディ・クリエイト
 電話：050-3145-2579 メール：info@de-create.com
 〈その他 問い合わせ先〉
 一般社団法人 神奈川県トラック協会 事業部 交通環境課
 電話：045-471-8882 メール：info@kta.or.jp

適正化だより



2026年度「安全性評価事業」 窓口受付会場

※新規、更新A・C方式事業所対象

窓口受付期間／2026年7月1日(水)～14日(火)

窓口受付時間／9:30～11:30・13:00～16:00

※本年度は受付会場が協会本部ではなく、新横浜ファーストビルでの開催となりますので、ご注意ください！！

	月曜日	火曜日	水曜日	木曜日	金曜日	土曜日	日曜日
①週目			7/1	2	3	4	5
			新横浜ファーストビル 8階	新横浜ファーストビル 8階	新横浜ファーストビル 8階 県央SC	窓口受付不可	窓口受付不可
②週目	7/6	7	8	9	10	11	12
	新横浜ファーストビル 8階	新横浜ファーストビル 8階	新横浜ファーストビル 8階	新横浜ファーストビル 8階	新横浜ファーストビル 8階 県央SC	窓口受付不可	窓口受付不可
③週目	7/13	14					
	新横浜ファーストビル 8階	新横浜ファーストビル 8階 窓口受付(最終日)					

【受付会場】

- ◆新横浜ファーストビル 8階／横浜市港北区新横浜 1-2-1 ☎045 (471) 5877
- ◆県央SC／厚木市長沼235 協組アツリュウ内 ☎046 (281) 7704

※各会場とも申請状況の混雑により、受付時にお待たせする場合がございますので、あらかじめご容赦願います。

※例年、窓口受付の最終日は混み合いますので、早めの申請をお願いします。

※郵送による申請の場合は、上記の協会本部/適正化事業部へ郵送してください。

(7月14日迄必着)

※Web申請受付期間は、7月1日(水)～7月14日(火)までとなっています。

安全性評価事業 (Gマーク) 個別相談会開催のお知らせ

～Gマーク申請書類の個別相談会を開催します！～

新規申請
事業所
優先

令和8年度 安全性評価事業 (Gマーク) を申請される方を対象とした個別相談会を開催します。希望される事業所の方は、下記申込書にて申込ください。※新規申請事業所の方の申込を優先します。

第1回

6月17日 水

会場: 新横浜ファーストビル 8階
横浜市港北区新横浜1-2-1

時間帯 ① 9:30～10:30 ② 10:30～11:30
【各回3社】 ③ 13:30～14:30 ④ 14:30～15:30



第2回

6月24日 水

会場: 新横浜ファーストビル 8階
横浜市港北区新横浜1-2-1

時間帯 ① 9:30～10:30 ② 10:30～11:30
【各回3社】 ③ 13:30～14:30 ④ 14:30～15:30



※各回ともに定員に達しましたら受付終了となります。

お問合せ先 神ト協適正化事業部 TEL: 045-471-5877

適正化事業部あて 個別相談会申込書 【FAX045-471-5536】

会社名		希望日	6 /	6 /
営業所		第1希望時間	① ② ③ ④	
参加者		第2希望時間	① ② ③ ④	
連絡先	TEL : FAX :	申請方式	新規	更新

※上記の希望日、希望時間、申請方式の該当箇所に○をしてください。

適正化だより

—2026年度貨物自動車運送事業安全性評価事業—



安全の証し「Gマーク」

※「Gマーク」の「G」は「Good」(良い)、「Glory」(繁栄)の頭文字「G」を取ったものです。

「安全性優良事業所」申請概要

申請受付期間

令和8年7月1日(水)～7月14日(火)

①申請案内 令和8年4月27日公開

②Web申請システム 令和8年6月1日稼働

全日本トラック協会ホームページより



Gマーク特設ページはこちら



申請案内など詳しくは「Gマーク」で検索して下さい。

Gマーク 検索

Gマーク認定ステッカーの適切な使用のお願い

●車両を売却する際には「Gマーク」ステッカーを剥がしていただく等、Gマーク認定事業所が正しく認知されるようにしてください。



適切ではない使用例
●有効期限が過ぎたステッカーは剥がしてください。

更新のお知らせ

前回、以下の申請年度に認定された事業所の皆様は、今年度、更新手続きが必要となります。

更新種別	前回の申請年度	現在の認定証番号
初回更新	2024年度(新規)	249****
2回目更新	2023年度(初更)	239**** (1)
3回目更新	2022年度(2更)	229**** (2)
4回目更新	2022年度(3更)	229**** (3)
5回目更新	2022年度(4更)	229**** (4)
6回目更新	2022年度(5更)	229**** (5)

国土交通大臣指定 全国貨物自動車運送適正化事業実施機関

●「安全性優良事業所認定制度」に関する詳しい内容については、ホームページをご覧ください。
<https://jta.or.jp>



公益社団法人
全日本トラック協会

〒160-0004
東京都新宿区四谷3-2-5 全日本トラック総合会館
TEL.03(3354)1067 FAX.03(3354)1019

適正化だより

令和7年度 巡回指導における指摘項目（否）ワースト10 令和7年4月～令和8年3月

令和7年度の巡回指導の結果を集計し、「指摘項目（否）ワースト10」が下記表の通りまとまりましたので、お知らせします。

会員事業者の方におかれましては、適正な事業を行うための参考資料として、巡回指導項目を網羅した「自主点検チェックシート」を活用いただき、各事業所でのコンプライアンス経営を推進してください。

※「自主点検チェックシート」は適正化HPからダウンロード可能です。



【改善指導項目 ワースト10】

順位	指摘項目	(否) 件数	(否) 割合	前年度 順位
1	特定運転者への特別指導	268	42.1%	1位
2	運行指示書の作成	28	26.4%	5位
3	健康診断の実施	223	23.9%	4位
4	特定運転者への適性診断	144	22.6%	2位
5	整備管理者研修の受講	162	22.4%	6位
6	定期点検の実施・記録保存	197	21.0%	3位
7	運行管理者講習の受講	153	19.8%	8位
8	点呼の実施・記録保存	148	15.8%	7位
9	乗務員への指導監督	138	14.7%	9位
10	事業報告・実績報告の提出	90	14.1%	10位

【令和7年度 ワースト5の主な傾向】

- 1位：例年ワースト1位となっており、「初任運転者の事故歴把握の未実施」が多く見受けられます。
- 2位：2泊3日以上の実行時に作成義務となるが、「指示書未作成」「1年分保存なし」が大部分を占めます。
- 3位：定期健診（年1回）の未受診、深夜従事者（6カ月ごとに1回）の未受診が多く見受けられます。
- 4位：「初任診断・適齢診断の未受診」が大部分を占めています。
- 5位：選任されている整備管理者の未受講が多く見受けられます。

※「特定運転者管理のポイント」冊子を作成しましたので、適正化HP「教育関連」からダウンロードするか、適正化事業部までお問合せください。 (☎045-471-5877)

適正化だより

～ 協会に寄せられた苦情について ～

適正化事業実施機関では、一般消費者等からの苦情を電話やホームページ等で受けております。令和8年1月から3月までの苦情件数は下表の通りです。

主な苦情の概要を以下に示します。

令和8年1月～3月までの苦情件数			
1. 引越・宅配			1件
2. その他	危険運転行為等	急な割込み・追越し	2件
		幅寄せ	1件
		あおり運転	1件
		その他（運転者のマナー等）	4件
	内部告発		1件

引越・宅配苦情の主な概要

- ・引越の作業中にドアを傷つけられたため、引越業者と話し合いを行い補償（ドアを新品の物と交換）してもらうことになった。交換作業が終わり、傷ついたドアの撤去費用を引越業者に請求したところ、補償は終えており対応は出来ないと言われた。協会が間に入って欲しい。

その他苦情の主な概要

- ・東名高速道路を走行中、トラックが急に割り込んできたため、急ブレーキをかけ追突を回避した。急ブレーキをかけたことで、後続車両からの追突の危険性もある行為であったため、協会から注意してほしい。
- ・高速道路をタブレットで動画を見ながら蛇行運転している運転者がいた。以前にも同じ事をしていたため、協会に連絡した。
- ・路上駐車をしていたところ、トラックの運転者に罵声を浴びせられた。謝罪したが、あまりにも罵声が酷かったため、協会に連絡した。
- ・毎晩、法定速度を超えるスピードで走行し煽り運転をするトラックがいる。自身も通勤で通行する場所で同様の行為を頻繁に見るため、協会に連絡した。
- ・対面点呼を一切行っておらず、点呼記録簿も偽造している。このままでは安全運行も危ういと考えている（内部告発）。

引越や危険運転行為に関する苦情だけでなく、運転者のマナーや振る舞いに対する苦情が増えています。誰もがスマートフォンで日常の出来事を共有できるようになった現代において、動画を撮影され、事実とは異なる形で拡散され炎上することも少なくありません。

運転技術だけでなく、プロドライバーとしての意識を日頃の乗務員教育で向上させていただければと思います。

また、令和8年4月1日から、道路交通法改正により自動車が自転車を追い越すときの新しいルールが始まっています。より一層の安全運転に努めてください。

適正化だより

適正化巡回指導報告 令和8年1月分

神奈川県貨物自動車運送適正化事業実施機関

1. 巡回件数

種類	通常	新規	特別(労基通報)	特別(監査フォロー)	集合(霊柩)	合計
件数	53	4	2	0	0	59

2. 総合評価

評価	A/大変良い	B/良い	C/普通	D/悪い	E/大変悪い	F/その他	合計
件数	17	26	11	2	1	2	59

3. 指導項目・件数

指導内容	指導件数	ワースト5
I. 事業計画等		
(1) 主たる事務所及び営業所の名称、位置に変更はないか	0	
(2) 営業所に配置する事業用自動車の種別及び数に変更はないか	2	
(3) 自動車車庫の位置及び収容能力に変更はないか	2	
(4) 乗務員の休憩・睡眠施設の位置、収容能力は適正か	1	
(5) 乗務員の休憩・睡眠施設の保守、管理は適正か	1	
(6) 届出事項に変更はないか(役員・社員、特定貨物に係る荷主の名称変更等) / 本社巡回のみ	0	
(7) 自家用貨物自動車の違法な営業類似行為(白トラの利用等)はないか	0	
(8) 名義貸し、事業の貸渡し等はないか	0	
II. 帳票類の整備、報告等		
(1) 事故記録が適正に記録され、保存されているか	0	
(2) 自動車事故報告書を提出しているか	0	
(3) 運転者台帳が適正に記入等され、保存されているか	2	
(4) 車両台帳が整備され、適正に記入等がされているか	2	
(5) 事業報告書及び事業実績報告書を提出しているか(本社巡回に限る)	4	
III. 運行管理等		
(1) 運行管理規程が定められているか	0	
○(2) 運行管理者が選任され、届出されているか	0	
(3) 運行管理者に所定の講習を受けさせているか	4	
(4) 事業計画に従い、必要な運転者を確保しているか	0	
○(5) 過労防止を配慮した勤務時間、乗務時間を定め、これを基に乗務割が作成され、休憩時間、睡眠のための時間が適正に管理しているか	7	
(6) 過積載による運送を行っていないか	0	
○(7) 点呼の実施及びその記録、保存は適正か	8	
(8) 乗務等の記録(運転日報)の作成・保存は適正か	2	
(9) 運行記録計による記録及びその保存・活用は適正か	4	
(10) 運行指示書の作成、指示、携行、保存は適正か	1	
○(11) 乗務員に対する輸送の安全確保に必要な指導監督を行っているか	10	
○(12) 特定の運転者に対して特別な指導を行っているか	17	①
○(13) 特定の運転者に対して適性診断を受けさせているか	6	
IV. 車両管理等		
(1) 整備管理規程が定められているか	0	
○(2) 整備管理者が選任され、届出されているか	0	
(3) 整備管理者に所定の研修を受けさせているか	11	④
(4) 日常点検基準を作成し、これに基づき点検を適正に行っているか	3	
○(5) 定期点検基準を作成し、これに基づき、適正に点検・整備を行い、点検整備記録簿等が保存されているか	13	③
V. 労基法等		
(1) 就業規則が制定され、届出されているか	0	
(2) 36協定が締結され、届出されているか	3	
(3) 労働時間、休日労働について違法性はないか(運転時間を除く)	0	
○(4) 所要の健康診断を実施し、その記録・保存が適正にされているか	15	②
VI. 法定福利		
(1) 労災保険・雇用保険に加入しているか	5	
(2) 健康保険・厚生年金保険に加入しているか	7	
VII. 運輸安全マネジメント		
(1) 運輸安全マネジメントの実施は適正か	11	④
指導件数合計	141	

○印：重点項目

ブロックだより

●● 横浜ブロック ●●

令和8年度 第1回 ブロック運営会議を開催しました

5月18日(月)15時00分より、神交共ビル会議室にて「令和8年度 第1回横浜ブロック運営会議」を開催しました。議題等は以下の通りです。

報 告

令和8年度ブロック関連事業報告について

議 題

1. ブロック推薦理事の変更について
2. 常任委員会委員のブロック推薦について
3. 横浜市予算要望編成ヒアリングについて



●● 県南ブロック ●●

令和8年度 第1回県南ブロック運営会議及び 第1回災害対策ブロック連絡会議を開催しました

5月8日(金)16時30分より、かながわ県民センターにて「令和8年度 第1回県南ブロック運営会議」及び「第1回災害対策ブロック連絡会議」を開催いたしました。議題等は以下の通りです。

第1回 ブロック運営会議

報告 1. 令和8年度 事業の進捗並びに今後の事業について

- 議題 1. 令和8年度 役員改選に伴う各常任委員会委員の選出について
2. 重点支援地方交付金に関する自治体向け要望について

第1回 災害対策ブロック連絡会議

報告 1. 令和8年度 事業の進捗並びに今後の事業について

2. 自治体からの依頼による会議委員の変更等について
3. 前回開催時以降の報告

青年部会だより

01

(一社)神奈川県トラック協会青年部会 入会のご案内

■問合せ先 総務部 総務広報課 担当：谷原 TEL 045-471-5511 FAX 045-471-9055

私達（一社）神奈川県トラック協会青年部会は望月太介部会長を中心に、会員相互の親睦と連携を密にし、研鑽をつみながら当協会の事業活動への参画・協力を通じて貨物自動車運送事業の振興を図るとともに、社会一般の福祉の増進に役立てることを目的に活動しています。また、当部会は45歳以下のトラック協会会員事業所の経営者および、経営に携わる若手社員にて構成しています。

主な活動内容としては、「経営・人材育成研修」として常設研修会や国内外視察研修会を開催。また、「他都道府県トラック協会青年部会との交流」など、さまざまな活動をしております。興味をお持ちの方は事務局までご連絡ください。

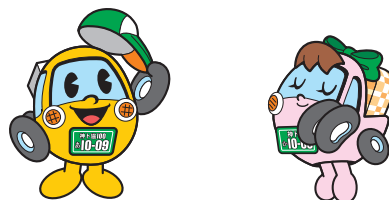

(一社)神奈川県トラック協会青年部会に入会して 為になったことは？（会員の感想より）

- * 会社の中では孤立してしまい、異業種の友人などでは閉鎖的なこの業界の内容がわからず自分をさらけ出すことができない。しかし、青年部会に入会して同業の仲間ができ自分をさらけ出すことができるようになった。
- * 同業者が集まるので、運賃や給料など他社との比較ができ情報交換などもできるようになった。
- * 99%が中小企業という孤独になりがちなトラック業界において、トラック協会青年部会に入会し仲間作りができ、視野が広がった。また、青年部会の中で他社の経営戦略や経営論（会議の仕方・事業計画の立て方等）を学べ、それを自社にどう生かすことができるかを学べる場でもある。
- * はじめは同業者であるが故、敵会社同士がなぜ集まらなければならないのかと思っていたが、同業の中にも多種多様な経営があり、また他社の経営等を参考にできた。
- * 神奈川県下の情報を広く得られるようになり、仕事のやり取りも気軽にできるようになった。
- * 青年部会の運営が会社経営の模範としてできるし、その運営の仕方も勉強になる。



毎月の幹事会の様子



今年度もさまざまな事業を検討しております

NEWS BOX

委員会・会議開催情報

第1回常任理事会

日時 5月11日(月) 12時00分～

場所 新横浜ファーストビル

議題

- (1)令和7年度 事業報告(案)について
- (2)令和7年度 決算(案)について
- (3)令和7年度 公益目的支出計画実施報告書(案)について
- (4)第53回通常総会のスローガン(案)について
- (5)神奈川県トラック総合会館の大規模修繕に伴う什器類等購入を委託する事業者及び費用額(案)について
- (6)その他

今後の主な会議・行事予定

通常総会

6月12日(金) 15時00分～ (横浜ベイシェラトンホテル)

協会長表彰

6月19日(金) 11時00分～ (神交共ビル)

理事会

6月24日(水) 14時00分～ (横浜ベイシェラトンホテル)

常任委員会合同会議

6月24日(水) 15時30分～ (横浜ベイシェラトンホテル)

新規入会

令和8年5月末日現在 会員総数 2,276社

月日	会社名	主な連絡先(所在地)	電話番号	車両数	ブロック
5.1	フォーシーズ湘南(株)	足柄上郡大井町上大井95-1	0465-20-4734	13	県央
5.1	(有)ワイズ・カンパニー	相模原市南区下溝2096-1	042-856-0656	22	相模原
5.1	(株)M's	横浜市泉区上飯田町4533	0742-95-7111	5	横浜
5.1	(有)小泉企画興業	愛甲郡愛川町田代666	046-265-0004	7	県央

県内の交通事故

(令和8年2月)

月・年累計区分	発生件数	死者数	負傷者数
2月中	1,635件	16人	1,894人
2月末	3,385件	26人	3,911人
増減数	+197件	-7人	+250人
増減率	6.2%	-21.2%	6.8%

都道府県別交通事故死者数ワースト3

(令和8年2月)

順位	1位	2位	2位	4位
都道府県	愛知	大阪	神奈川	茨城
2月中	14人	14人	16人	11人
2月末	27人	26人	26人	21人
増減数	+12人	+8人	-7人	+3人

一般貨物自動車運送事業用車両(トレーラーを除く)の推移

車種別

	令和7年3月末		令和8年2月末		令和8年3月末				
	車両数	車両数	対前年度末		車両数	対前月		対前年度末	
			増減数	比率		増減数	比率	増減数	比率
普通	46,558	47,009	451	101.0	47,052	43	100.1	494	101.1
小型	4,373	4,419	46	101.1	4,425	6	100.1	52	101.2
特種普通	19,298	19,422	124	100.6	19,478	56	100.3	180	100.9
特種小型	803	799	△4	99.5	797	△2	99.7	△6	99.3
合計	71,032	71,649	617	100.9	71,752	103	100.1	720	101.0

1) 神奈川運輸支局 自動車保有台数調べより引用 2) 特種には、乗用の特種車を含む。

★ 社労士百科

加藤 康弘 (1970年生まれ)

平成19年に社会保険労務士事務所を開設。
運輸事業、協同組合、メーカー等の人事労務管理を中心に
経営者様向け、従業員様向け、業界、業種を問わず幅広くニ
ーズに応えた研修を行っています。

社会保険労務士事務所
横浜総務サポートセンター (TEL 045-717-7539)

今回のこのコーナーでは、今年4月から見直された社会保険の被扶養者の認定について見ていきたいと思います。

近年、「収入の壁」が話題になりますが、社会保険の場合は「130万円」が一つの基準になります。この130万円は、健康保険や年金の扶養から外れる基準になっています。

これまでの被扶養者の認定では、過去・現在・将来の収入見込みや、所定外賃金を含めた今後1年間の収入を総合的に判断する取り扱いが行われてきました。しかし、この方法では、繁忙期の残業などの一時的な収入増加によって扶養から外れることを避ける働き方、いわゆる「働き控え」を招き、「130万円の壁」を意識した就業調整につながる面がありました。

こうした状況を受け、令和7年10月1日付「労働契約内容による年間収入が基準額未満である場合の被扶養者の認定における年間収入の取り扱いについて」で、令和8年4月1日以降の被扶養者の認定では、労働条件通知書や雇用契約書などの労働契約の内容に基づいて年間収入を判定する取り扱いへ変更となりました。具体的には、時給や所定労働時間、所定労働日数などから見込まれる年間収入を基礎として判断することとなります。被扶養者の認定の確認時に当初想定されなかった時間外労働などの臨時収入は、被扶養者認定の年間収入に含まない取り扱いとなったことが大きな変更点です。

この取り扱いは、給与収入のみである場合に適用され、年金収入や事業収入などがある場合には、従来どおりの方法で判断されます。

また、被扶養者認定の収入基準については、「130万円の壁」と一般的に言われていますが、60歳以上または一定の障害がある場合は180万円未満、19歳以上23歳未満である場合（配偶者を除く）については150万円未満となっています。

シフト制で年間収入が判定できない場合や複数事業所で勤務している場合などのQ & Aが厚生労働省のホームページでご覧いただけます。

扶養の範囲内で勤務する場合、最低賃金が上昇する一方で、労働時間を短縮せざるを得ない状況も生じています。今回の見直しですが、こうした状況の改善につながる事が期待されます。



NEWS BOX

★ 2026年4月・月間ベストセラーズ (総合部門)

1位	イン・ザ・メガチャーチ	著者名 朝井リョウ 出版社 日経BP 2,200円(税込)	6位	乃木坂46川崎桜 1st写真集 エチュード	著者名 川崎桜 須江隆治 出版社 新潮社 2855円(税込)
2位	TOEIC L&R TEST 出る単特急金のフレーズ 増補改訂版	著者名 TEX 加藤 出版社 朝日新聞出版 990円(税込)	7位	イグアナ&Co.(アンドコ)ミニ	著者名 - 出版社 デアゴスティーニ・ジャパン 396円(税込)
3位	100日後に英語がものになる 1日10分 ネイティブ英語書き写し	著者名 プレット・リンゼイ 井上麻衣 出版社 サンマーク出版 1,980円(税込)	8位	ハーバード、スタンフォード、オックスフォード... 科学的に証明された すごい習慣大百科	著者名 堀田秀吾 出版社 SBクリエイティブ 1,760円(税込)
4位	つかめ! 理科ダマン 11	著者名 シン・テフン ナスファン 呉華順 出版社 マガジンハウス 1,320円(税込)	9位	謎の香りはパン屋から 2	著者名 土屋うさぎ 出版社 宝島社 1,650円(税込)
5位	名探偵コナン ハイウェイの墮天使	著者名 水稀しま 青山剛昌 大倉崇裕 出版社 小学館 880円(税込)	10位	青天	著者名 若林正恭 出版社 文藝春秋 1,980円(税込)

文庫・コミック除く
2026年04月01日(水)~2026年04月30日(木) 有隣堂全店調べ

神貨協連情報

神奈川県貨物自動車事業協同組合連合会 TEL045-471-7323

熱中症対策商品特価販売のご案内

当連合会では、ミドリ安全(株)のクールコアTシャツ、クールファンベスト、遮熱ヘルメット、冷却ベスト、塩熱サプリ (栄養機能食品)、(株)日本トリムの電解水素水整水器といった熱中症対策商品を斡旋しており、公式通販サイト価格より割引価格でお買い求めいただけます。会員協同組合に加入している組合員事業者様だけでなく、トラック協会の会員様もご利用可能です。詳しくは上記連絡先までお問合せください。



会員協同組合加入の組合員事業者様におかれましては、ミドリ安全(株)のアルコールチェッカー、腰サポート機能付き作業パンツ、サングラス仕様保護メガネ、アングルガード付スニーカーなどの安全用品もミドリ安全公式通販価格よりお安くお買い求めいただけます。詳しくはお問合せください。(組合未加入の事業者様は対象外)



弊会では会員協同組合の組合員様限定で、一般価格よりお安く購入できる商品を多数ご用意しています。詳しくはホームページ(※「神貨協連」で検索)をご覧ください。

陸災防神奈川県支部情報

陸上貨物運送事業労働災害防止協会 神奈川県支部 TEL045-472-1818

■フォークリフト講習等 資格取得のご案内（令和8年6月～8月）

陸災防神奈川県支部

陸災防神奈川県支部では、フォークリフト講習をはじめ、各種講習会を実施しております。

従業員の資格取得に活用してください。いずれの講習も席に余裕がありますのでぜひ受講してください。

なお、科目により雇用調整助成金の教育訓練に該当することもあります。詳細は神奈川県労働局職業安定部職業対策課（神奈川県労働局ホームページ→各種法令手続き→助成金・給付金→雇用調整助成金）をご参照ください。

科 目	日 時	会 場	受 講 料
フォークリフト運転技能講習	6/20(土)21(日)27(土)28(日)	北相貨物自動車協同組合（愛川） （学科・実技）	40,150円 ↓ 38,500円 ※テキスト （1,650円） 割引中！
	6/13(土)14(日)20(土)21(日)	川崎総合物流運輸協同組合 （学科・実技）	
はい作業主任者技能講習	7/9(木)10(金)	神交共ビル（学科）	11,880円
車両系荷役運搬機械等作業指揮者教育	6/8(月)満席	神交共ビル（学科）	9,070円
	8/6(木)		
積卸し作業指揮者教育	6/10(水)	神交共ビル（学科）	9,070円
	8/13(木)		
フォークリフト運転業務従事者 安全衛生教育	6/14(日)	北相貨物自動車協同組合（愛川） （学科・実技）	7,590円
テールゲートリフター インストラクター養成講座 ※詳細は次ページをご覧ください	6/24(水)	神交共ビル（学科）	会員 35,200円 非会員45,100円

新横浜…神交共ビル 川崎…川崎総合物流運輸協同組合 愛川…北相貨物自動車協同組合（神ト協相模原SC）

〈受講料改定のお知らせ〉

今年度より受講料の改定をさせていただきますことになりました。

ご理解くださいますようお願いいたします。

〈問合せ・申込先〉

陸災防神奈川県支部

〒222-0033 横浜市港北区新横浜2-13-4 神交共ビル3階 TEL 045-472-1818 FAX 045-472-1305

案内書・申込書を送付いたします。

ホームページ…[陸災防神奈川県支部](#) 案内書・申込書を取り出せるほか空き状況も掲載しています。

令和8年度通常総会のお知らせ

通常総会 日時：令和8年6月17日(水)13時30分 神交共ビル9階

令和8年度 全国安全週間

〈スローガン〉

「多様な人材 全員参加 みんなで育てる安全職場」

本週間：7月1日～7月7日

*実施要綱（抜粋）については、支部ホームページをご覧ください。

労働保険のお知らせ

令和8年度・労働保険（労災保険・雇用保険）の確定・概算申告と保険料等の納付はお早めに。

申告・納付期間は **6月1日(月)～7月10日(金)** です。

労働保険の申請は便利な電子申請で！ ⇨

お問合せは、神奈川県労働局 総務部 労働保険徴収課 電話 045-650-2803

テールゲートリフター特別教育講師 (インストラクター) 養成講座のご案内

陸災防神奈川県支部

労働安全衛生規則が改正され、令和6年2月1日から、テールゲートリフターを使用した荷を積み卸す作業は、特別教育を修了した作業員でなければ行わせることができなくなりました。したがって、テールゲートリフターを使用した荷を積み卸す作業員に対して特別教育を実施しておくことが必要となります。

この養成講座は、社内で特別教育を行う講師となる方を対象とした講習です。特別教育における教え方のポイントなどを教授します。本講座の修了者には修了証を交付します。

当支部では、今回下記の日時にて講座を開催しますので、受講されますようご案内いたします。

※受講者特典 ①学科教育講義用資料の電子媒体へのアクセス用URLの提供、②「実技教育のポイント」動画教材へのアクセス用URLの提供、③学科教育用映像補助教材（DVD）の割引販売（陸災防会員：15,400円（税込、30%off） 非会員：18,700円（税込、15%off））

1. 日時・場所

開催日	令和8年6月24日(水)	定員
時 間	10:00~16:15	30名
場 所	神交共ビル 研修室 横浜市港北区新横浜2-13-4	

2. 受講料（税込 含、テキスト代） 陸災防神奈川県支部会員 **35,200円**
陸災防神奈川県支部会員以外 **45,100円**

3. 修了証の交付 講習を修了した方に対して、修了証を交付いたします。
4. 申込み締切 いずれの回も講習日の1週間前（ただし定員になり次第締め切ります）
5. 受講申込み・入金方法

下記の受講申込書にご記入の上、FAX送信してください。（先着順受付）
満席の場合以外は連絡いたしませんのでFAX送信後一週間以内に次のいずれかの方法で受講料のお支払いをお願いします。
※事前のご入金をお願いします。講習当日のお支払いは受付していません。

- ①下記口座に受講料を振り込んでください。
②受講料を現金書留にて郵送してください。 ※入金確認後、FAXにて受講票を送信いたします。
③受講料を陸災防神奈川県支部に持参してください。

振込口座：りそな銀行横浜支店 普通口座 0286304 陸上貨物運送事業労働災害防止協会神奈川県支部
住所 〒222-0033 横浜市港北区新横浜2-13-4 神交共ビル3階 陸上貨物運送事業労働災害防止協会神奈川県支部 TEL 045-472-1818 FAX 045-472-1305

..... 切り取らずにこのままFAXしてください (FAX : 045-472-1305)

令和 年 月 日

テールゲートリフター特別教育講師養成講座受講申込書

事業場名 _____
所在地 〒 _____

会員区分 陸災防神奈川県支部会員・ それ以外 _____

TEL _____ FAX _____ 担当者名 _____

受講者氏名	生年月日	役職名

※ご記入いただいた情報は、受講者への連絡、修了証作成等講習会実施のためだけに利用します。

令和8年「STOP！熱中症 クールワークキャンペーン」の実施について

厚生労働省では、令和8年5月1日から9月30日までを同キャンペーン期間として設定し、特に7月を重点取組期間としています。陸災防は同キャンペーンの主唱者団体の1つになっています。各事業場におかれましても、下記の熱中症対策について積極的に取組をお願いします。陸災防「陸運と安全衛生」5月号の特集記事の一部を抜粋して掲載します。詳細は「陸運と安全衛生」（毎月10日発行のメールマガジン）に掲載されていますので陸災防本部ホームページから登録してご覧ください。（登録料、購読料は無料です。）

熱中症対策実践ガイド（陸運業版）～熱中症ガイドライン対応～

陸運業の現場は、高温な屋外や多湿な倉庫作業、重量物の運搬、そして長時間運転からくる疲労等により、「熱中症のリスク」が高まります。プロドライバー・作業員として、「職場における熱中症防止のためのガイドライン」（厚生労働省 令和8年3月策定）に基づいた正しい知識を身につけ、自身と仲間の命を守りましょう

1 現場の「熱中症リスク」を理解しましょう

陸運業では、環境や連続作業・身体作業負荷などの要因が重なることで体温調節が困難になります。

2 現場で即実践！「耐熱」環境の作り方

運送業の特性に合わせた具体的な対策を取りましょう

3 ドライバーの鉄則：水分・塩分・服装

喉が渇く前に補給するのがプロの仕事です。

4 プロの自己管理：体調を整える

当日の体調不良は、暑熱ばく露と重なると急激に重症していきます。

5 緊急時の行動フロー：命を繋ぐ対応

現場で「おかしい」と感じる仲間を見つけたら、迷わず行動してください。

6 熱中症に関する教育

熱中症は、初期症状が軽く見えても急速に悪化し、意識障害や死亡に至るおそれがあるため、正しい知識と早期対応が不可欠です。熱中症の具体的な症状について作業従事者に教育し、作業従事者自身が早期に気づくことができるようにしましょう。

また、個人の体調管理だけでなく、職場全体での管理（声かけ・作業調整・休憩確保）が重要です。そのため、全員が共通認識を持つための教育が必要となります。

【教育の種類】

- ・熱中症予防管理者労働衛生教育
- ・現場で作業従事者を指揮する者向け教育
- ・作業従事者向け教育

7 管理者・現場チェックリスト

目視や巡視で、次ページの項目を必ず確認してください。

項 目	
<input type="checkbox"/>	今日のWBGT予測値と、作業中止基準を全員に伝えたか？
<input type="checkbox"/>	2人1組で互いの顔色や言動を確認し合っているか？
<input type="checkbox"/>	睡眠不足、朝食抜き、前日の深酒をした者はいないか？
<input type="checkbox"/>	「尿の色が濃い」「回数が少ない」は脱水の兆候だと周知したか？
<input type="checkbox"/>	車内や現場に、十分なスポーツドリンクや塩飴があるか？
<input type="checkbox"/>	休み明け4日以上経過した作業員に、無理な負荷をかけていないか？
<input type="checkbox"/>	緊急連絡先の再確認：全員のスマホに緊急連絡先と「#7119」が登録されているか？

{熱中症対策} 緊急連絡先カードを携行しましょう

陸災防では、熱中症セルフチェックや対処方法を分かりやすく表示し、緊急連絡先を記入できる携帯用の「緊急連絡先カード」を作成しました。無料でダウンロードいただけます。当協会ホームページからダウンロードできますので、お使いください。

<https://rikusai.or.jp/measures/mentaruherusu/>

2面タイプ

熱中症緊急対応マニュアル

1.セルフチェック
I度:めまい、立ちくらみ、生あくび、こむら返り、大量の発汗
II度:頭痛、吐き気、体がぐったりする、力が入らない、判断力の低下
III・IV度:意識がはっきりしない、けいれん、体が熱い、まっすぐ歩けない

2.応急措置
作業難脱:作業を中止し、涼しい休憩所や日陰、エアコンの効いた車内へ
身体冷却:衣服を緩め、首や脇の下、足の付け根を冷やす。水をかける。
水分摂取:水分だけでなく塩分も(自力で飲めない時は無理に飲ませない)

3.連絡
・おかしかった時点で責任者へ連絡。常に連絡できる状態を維持。
・判断に迷う場合は「#7119」へ。重症の場合はためらわず119番!

緊急連絡先カード(常に携帯し、見える場所に保管してください)

氏名: _____ (血液型: 型)
 所属・会社名: _____
 【会社報告先】
 責任者名: _____ (電話: - - -)
 代理者名: _____ (電話: - - -)
 【医療機関】
 病院名: _____ (電話: - - -)
 住所: _____
 持病・服薬: _____

➔



※4面タイプもあります。ホームページからダウンロードできます。

陸災防会員向け特別案内 熱中症対策用グッズ、小冊子を特別価格で販売します

品 名	No.	金額 (税込)	数量
A 熱中対策ウォッチ カナリア Plus™	45383	7,150円 ▶ 6,435円 (会員特別価格)	
B マジクール MAX	45385	1,892円 ▶ 1,703円 (会員特別価格)	
C 腕章 熱中症予防管理者	42415	1,430円 ▶ 1,287円 (会員特別価格)	
D マイファンプラス(ヘルメット装着用キット付)	45386	4,378円 ▶ 3,940円 (会員特別価格)	
E 熱中アラーム TT-562	45362	11,000円 ▶ 9,900円 (会員特別価格)	
F 働く人の熱中症予防 ~暑さから身を守ろう~	21548	110円 ▶ 94円 (会員特別価格)	
G 熱中症を防ごう —熱中症予防対策の基本—	26281	1,760円 ▶ 1,584円 (会員特別価格)	

● 掲載の用品・図書・送料は、消費税10%込みの価格となっております。 ● 商品は中央労働災害防止協会より発送されます。請求書を別途郵送いたします。

配送先一カ所あたりの 発送・梱包料について (ご注文の合計金額に基づく) (税込)				
5,500円未満 990円	11,000円未満 1,540円	22,000円未満 1,870円	110,000円未満 2,640円	110,000円以上 無料

※ 新製品については、入荷状況により発送が遅れる場合があります。
 【キャンセル】ご注文商品出荷後のキャンセルはできません。【返品・交換】商品の不具合、当方の不備を除き、お客様のご都合によるご注文商品の返品・交換はお受けできません。

お申込 お問い合わせ先：陸上貨物運送事業労働災害防止協会 TEL 03-3455-3857
 商品に関するお問い合わせ先：中災防 出版事業部 営業開発課 TEL 03-3452-6844

広告

神交共 安全情報・事故事例

No.224

発進時、確認不足で追突！

総賠償額 420万円

事故の状況

普通貨物車を運転しているAは、渋滞中の道路で前々車の大型貨物車が発進したので、自車も発進したところ、まだ停止していた前車Bに追突した。

運転者の話

渋滞でなかなか進まなかったため、迂回ルートを考えようとナビを確認していました。前々車の大型トラックが動きはじめのが見えたので、前方をよく確認しないまま発進したら、前車Bはまだ停止しており追突してしまいました。

事故防止のポイント

この事故の原因は、発進の際、十分な前方の安全確認を怠ってしまったことです。

視点の高いトラックドライバーの目線は、直前の小さな車両よりも、自身の目線と同じ高さにある前々車などの大型車にいきがちです。視点の同じ高さの車両に同調したまま発進して追突する、「シンクロ追突事故」を警戒しなければなりません。

見込み発進による追突事故を防止するためにも、前車への動静から目を離さず警戒心を高め、発進前に今一度、アンダーミラー等も活用し、前方の安全確認を徹底する習慣を身につけましょう。

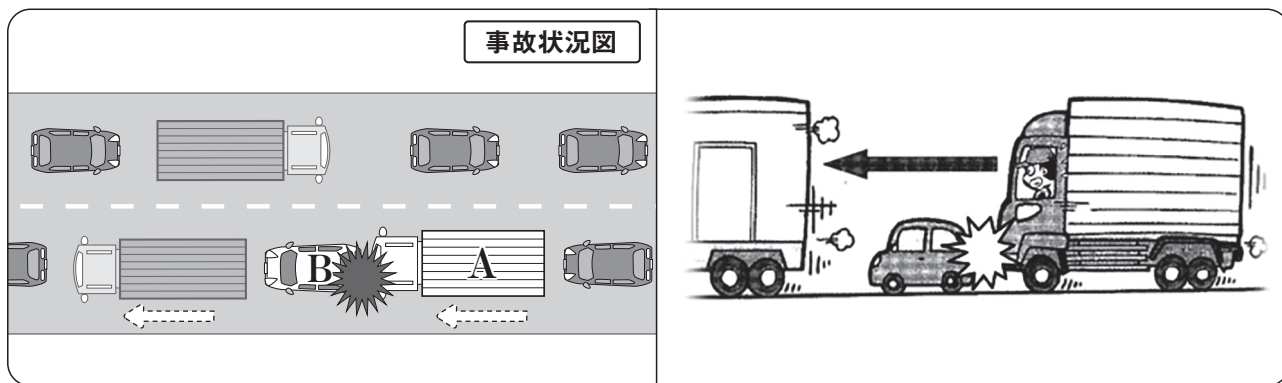

～コメンタリー運転で事故防止～

“前方 注意！” “前車発進 よし！” など、声に出すコメンタリー運転を実践しましょう。



6月の安全推進重点項目は、

追突事故の防止
～「見込み発進」の防止～
です。

6月の安全運転推進スローガン

発進前
今一度
前方確認

神奈川県自動車交通共済協同組合にご加入ください

私たちは、トラック運送事業者の皆様へ、“安心”の自動車共済・自賠責共済と“安全”の事故防止事業を通じて、皆様の事業運営の一助となるよう共に歩みを進めている組合です。

交通共済の特徴

自賠責共済セット契約割引

対人共済契約に、自賠責共済をセット契約いただくと、対人共済掛金から一定額を割引いたします。

Gマーク割引 | (安全性優良事業所認定割引)

Gマークの認定を得ている組合員のご契約に際しては、一定条件のもと共済掛金を割引いたします。

神交共ロードサービス

当組合契約車両が所定のロードサービスをご利用の場合、1回のご利用毎に20万円を限度にご負担いたします。(自己負担金5万円あり)

配当金の還元

事業利益が生じた年度は組合員の皆様に還元しています。これまでの配当金総額は60億円にもなります。

対人事故の場合の「臨時費用」、自損事故の場合の「特別費用」、車両事故の場合の「搬送費用」など、組合独自の費用共済金があります。

安心と安全を無料でご提供!!

(ご加入いただくと全て無料でご利用いただけます)

安全運転トレーニングセンター

輸送安全規則に基づく「特別指導講習」

輸送安全規則に基づく「特別適性診断」

可搬型事故防止機器

運転者講習会の講師派遣

事故防止メールマガジン配信

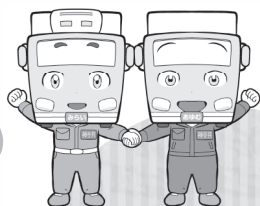

全国トラック交通共済協同組合連合会(交協連)CM

新CM
「経営だって安全運転」編
放映中!

日本テレビ「シューイチ」
毎週土曜日朝5時55分〜9時25分
CM放送時間7時40分頃

経営だって安全運転。

運送業から生まれた共済

全国トラック交通共済協同組合連合会

お問い合わせは業務部契約課宛にご連絡をお願いします!!

TEL. 045-475-2007 / FAX. 045-475-2009 E-mail : keiyaku@shinkokyo.or.jp



神奈川県自動車交通共済協同組合

詳しくはこちらから



広告

YAKO

WRECKER ROAD SERVICE

❖最高品質ロードサービス❖

故障・事故 365日24時間出動

- ☆普通車・中型～大型トラック・バス・トレーラー 対応可能
- ☆レッカー車・サービスカー 47台常時待機
- ☆日野自動車・いすゞ自動車・UDトラックス・三菱ふそう
各保険・リース提携 JHRネットワークサービス株式会社加盟
- ☆首都高速道路・NEXCO東日本・各社協定 保険切替え可能

各営業所案内

- 本社(鶴見区) ●獅子ヶ谷プール(鶴見区)
- ペイトラ営業所(金沢区) ●東京支店(大田区新蒲田)
- 麻布営業所(港区三田)

YouTube PR動画完成! /
チャンネル登録 矢向自動車工業



(有) 矢向自動車工業

TEL (045) 581-2815

〒230-0001 横浜市鶴見区矢向1-5-39

URL <http://www.carclap.co.jp>

E-MAIL yako@carclap.co.jp



広告

全国トラック事業グループ保険 (災害保障特約付団体定期保険)

■問合せ先 総務部 経理課 TEL 045-471-5511

特徴



1 お手頃な掛金で安心の24時間保障!
業務中も 業務外も

(参考) 保険金額100万円の場合の月額掛金例(概算)

保険年齢	男性	女性
30歳	278円	233円
40歳	304円	274円
50歳	418円	349円
60歳	677円	475円



2 万一(死亡・高度障害)の場合のみならず、不慮の事故による身体障害、入院も保障

※上記掛金は概算です。また、年齢・性別により異なります。(上記以外の掛金については、パンフレットをご覧ください)
※保険年齢とは2026年5月1日を基準に満年齢で計算し、1年未満の歳数については6ヵ月を超えるものは切り上げ、6ヵ月以下のものは切り捨てます。



3 医師による診査は必要ありません。
※健康状態について告知をしていただきます。健康状態によっては加入いただけない場合があります。



4 保険期間は1年間で毎年更新
※既加入者の方は特にお申し出のない限り自動的に更新して継続します。



5 掛金は全額損金(必要経費)算入
※詳しくはパンフレットの4ページ「税法上の取り扱い」をご覧ください。



6 剰余金が生じた場合は配当金として還付
直近3年の平均配当金還元率 約**46.4%**

2021年度	2022年度	2023年度
約58.0%	約60.1%	約21.2%

※配当還元率は総払込保険料(制度運営費を含みません)に対する配当金の割合です。
※配当金はご加入者数、加入率、支払保険金・給付金額の多少、引当保険会社の決算等により変動しますので、将来のお支払いをお約束するものではありません。

ご加入の際には、パンフレットにて詳細を必ずご確認ください。

神ト協公式

SNS

チェックしてね!

最新情報が盛りだくさん



X



フェイスブック



インスタグラム



YouTube

広告

テレコムAIドライブレコーダーサポートプログラム <https://dr-license.jp/>

Drライセンス NEW!

運転中のスマホ操作なども
イベント撮影できる

AIで運送事業者の交通事故削減をサポート。

最大48%の事故削減効果を実証

※10万走行kmあたりの事故発件数。また、効果は実証実験での参考値です。

トラック500台

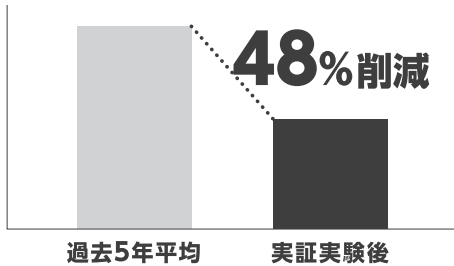

通信型

Drライセンスとは?

Dr.ライセンスイメージキャラクター

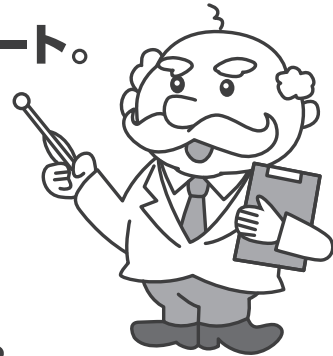

AIの画像認識技術と危険検知アルゴリズムにより、脇見運転・一時停止違反・車間距離不足など今までのドライブレコーダーでは測定することが難しかった「軽度のリスク運転行動」についてAIが気づきを与え運転行動の改善へと導く交通事故削減支援サービスです。

今まで見過ごされていた「脇見」や「車間距離不足」などを確認することができます。

後付けできる衝突防止補助システム

モービルアイの警告情報が事務所のデジタコ画面で確認できます。

ヒヤリハット

- クラウド型運行支援サービスにより、モービルアイの警報、位置情報もリアルタイムに把握。
- 各種帳票を作成するツールとモービルアイが連携、効率的に運用可能。
- 安全運転指導を強力にサポート。



DTS-D2D

DTS-G1D

違反・ヒヤリハットの警報情報も事務所にタイムリーに通知します

速度超過にも対応した6つの警報で追突事故を防止



Mobileye 570



追突警報

低速時追突警報

車間警報

車線逸脱警報

歩行者警報

株式会社 **テレコム** 東京本社

〒143-0006 東京都大田区平和島4-1-23 JSプロブレビル11階

●お電話でのお問い合わせは

TEL:03-3762-5091

●ホームページからのお問い合わせは <https://www.telcom-net.co.jp/contact.html>



広告

神奈川県トラック協会・全日本トラック協会 指定研修施設



総合交通安全センター

ドライビングアカデミー小田原

トラック協会指定研修

- ◆ 1日研修 (1日間)
- ◆ 一般研修 (2日間)
- ◆ 特別研修 (3日間)

※いずれも安全教育訓練促進助成対象コースです。



フォークリフト作業免許

フォークリフト作業免許を始めました！

◆8月8日～

※ 詳細はODAWARA FORKLIFT TRAINING SCHOOL HPでご確認ください。

国土交通省認定

運行管理者講習

- ◆ 一般講習・基礎講習… (貨物・旅客)

適性診断

- ◆ 初任診断、一般診断・適齢診断・特定診断 I

テールゲートリフター

荷役作業特別講習

テールゲートリフターの操作に係る特別教育が義務化！

※ 講習日程等はドライビングアカデミー小田原HPでご確認ください。

運行管理者講習日程

- ◆ 一般講習 (貨物) 令和8年8月13日
- ◆ 基礎講習 (貨物) 令和8年7月17、18、19日

お申し込みは小田原ドライビングスクールHPからお願いします。

※上記以降の日程は順次小田原ドライビングスクールHPでお知らせします。

運営 小田原ドライビングスクール

住所 小田原市蓮正寺540-2

☎ 0465-36-1215

FAX 0465-37-4603

ホームページURL

<http://odawara-ds.com/>



広告

神奈川県公安委員会指定

飛鳥 Driving College
ドライビングカレッジ川崎



安全研修センター

ドライバーの育成(免許取得・初任診断)から運行管理者講習までワンストップ対応



国土交通省認定

適性診断

日曜・祝日の他、平日の夜も診断実施
日々の業務に支障なく受診することが可能

- ・初任診断
- ・適齢診断
- ・特定診断 I
- ・一般診断



国土交通省認定

運行管理者講習

飛鳥ドライビングカレッジならではの交通心理士によるアドバイスを含めた講習内容

- ・貨物 (基礎講習・一般講習)・旅客 (基礎講習・一般講習)



企業研修

交通心理士を中心とした講師陣が研修を担当
各企業様のニーズに応えた研修を実施

- ・新入社員研修
- ・事故者向け再教育
- ・出張講義 等



ドライバー養成・育成

業務に必要な様々な車種をラインナップ
企業様ごとに最適な免許取得スケジュールをご提案

- ・普通・大型・大型特殊・けん引・普通二種・大型二種

お問い合わせはこちらまで

適性診断・運行管理者講習はWEBからご予約が可能です

安全研修センターWEBサイト

飛鳥ドライビングカレッジ川崎

〒210-0025 神奈川県川崎市川崎区下並木 97
京浜急行本線・JR南武線 八丁駅より徒歩2分

安全研修センター直通

☎ 044-380-5510 FAX 044-380-6610

受付時間 9:00~20:00(日祝は17:30)

定休日 月曜日



<https://aska-stc.co.jp/>

神奈川県トラック協会 会員事業者様

適性診断活用講座のお知らせ

【実施日及び開始時間】 7月22日(水) 新横浜ファーストビル 8階 13時～
 ※16名(ご希望の方は神奈川支所までご連絡ください 045-471-7401)

1. 講座内容

- ① 適性診断票(結果)の見方について・・・30分
- ② 適性診断票(結果)の具体的な活用の仕方について・・・30分
- ③ ロールプレイング・・・2時間30分(①②③合計3時間30分)
 ドライバーに対する「助言・指導」の実際を体験していただきます。

2. 受講料 2,700円(テキスト代、消費税込み)

適性診断貸出用機器のお知らせ

自社で
 一般診断が
 いつでも! 受診できます



《ご利用料金》

一般診断手数料	2,400円/人
運搬費用	お客様負担
機器ご利用料金	1,100円/日

※ナスバにて機器のご利用期間及び受診者数に応じた請求書を月ごとに発行いたします。
 ※指定の期日までお支払いください。

《ご利用の流れ》

- 1 ご利用契約
- 2 機器の搬送
- 3 ご都合の良い時間に受診
- 4 機器の返却
- 5 受診料金等のご精算

ナスバ神奈川支所移転のお知らせ

この度、当支所はトラック総合会館の大規模改修に伴い、事務所を移転し、令和7年9月1日月曜日より移転先事務所にて業務を開始いたしました。引き続きご支援を賜りますようお願い申し上げます。

※改修後は、元住所に戻ります。

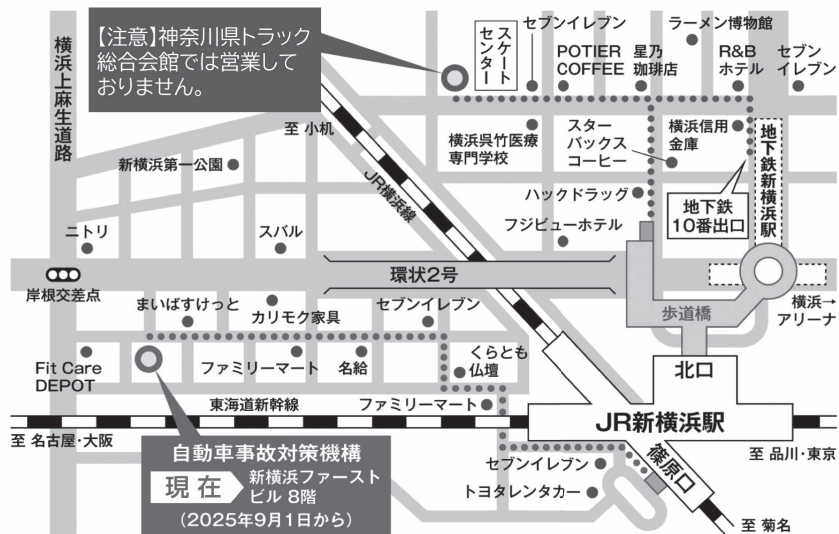

ナスバ(独立行政法人自動車事故対策機構) 神奈川支所

横浜市港北区新横浜1-2-1 新横浜ファーストビル8階 TEL 045-471-7401 FAX 045-471-7405

運行管理者等基礎講習・一般講習のご案内

○ご予約はインターネット (<https://ks-yoyaku.nasva.go.jp/>) からお願いいたします。携帯電話、スマートフォンからのご予約いただけます。

携帯電話・スマートフォンの方はコチラ



基礎講習

開催日	会場	会場住所	予約開始日
6月24日(水)～6月26日(金)	かながわ労働プラザ	横浜市中区寿町1-4	4月1日(水)
7月8日(水)～7月10日(金)	かわさき保育会館	川崎市川崎区渡田新町3-2-8	4月1日(水)
8月26日(水)～8月28日(金)	厚木商工会議所	厚木市栄町1-16-15	5月1日(金)
9月9日(水)～9月11日(金)	かながわ労働プラザ	横浜市中区寿町1-4	6月1日(月)
12月9日(水)～12月11日(金)	かわさき保育会館	川崎市川崎区渡田新町3-2-8	9月1日(火)
1月13日(水)～1月15日(金)	かながわ労働プラザ	横浜市中区寿町1-4	10月1日(木)
1月20日(水)～1月22日(金)	厚木商工会議所	厚木市栄町1-16-15	10月1日(木)

一般講習 ※会場名に(動画)と記載のものは録画映像により受講する動画視聴方式です。

開催日	会場	会場住所	予約開始日
6月11日(木)	かながわ労働プラザ	横浜市中区寿町1-4	4月1日(水)
6月18日(木)	厚木商工会議所	厚木市栄町1-16-15	4月1日(水)
6月19日(金)	厚木商工会議所	厚木市栄町1-16-15	4月1日(水)
7月15日(水)	かわさき保育会館(動画)	川崎市川崎区渡田新町3-2-8	4月1日(水)
7月16日(木)	かわさき保育会館(動画)	川崎市川崎区渡田新町3-2-8	4月1日(水)
8月6日(木)	厚木商工会議所	厚木市栄町1-16-15	5月1日(金)
8月7日(金)	厚木商工会議所(動画)	厚木市栄町1-16-15	5月1日(金)
9月16日(水)	かわさき保育会館(動画)	川崎市川崎区渡田新町3-2-8	6月1日(月)
9月17日(木)	かわさき保育会館(動画)	川崎市川崎区渡田新町3-2-8	6月1日(月)
9月18日(金)	かわさき保育会館	川崎市川崎区渡田新町3-2-8	6月1日(月)
12月3日(木)	かながわ労働プラザ(動画)	横浜市中区寿町1-4	9月1日(火)
12月4日(金)	かながわ労働プラザ(動画)	横浜市中区寿町1-4	9月1日(火)
12月17日(木)	厚木商工会議所(動画)	厚木市栄町1-16-15	9月1日(火)
12月18日(金)	厚木商工会議所(動画)	厚木市栄町1-16-15	9月1日(火)
1月28日(木)	かながわ労働プラザ(動画)	横浜市中区寿町1-4	10月1日(木)
2月3日(水)	かながわ労働プラザ(動画)	横浜市中区寿町1-4	11月1日(日)
2月4日(木)	かながわ労働プラザ(動画)	横浜市中区寿町1-4	11月1日(日)
3月3日(水)	厚木商工会議所(動画)	厚木市栄町1-16-15	12月1日(火)
3月4日(木)	厚木商工会議所(動画)	厚木市栄町1-16-15	12月1日(火)
3月5日(金)	厚木商工会議所(動画)	厚木市栄町1-16-15	12月1日(火)
3月11日(木)	かながわ労働プラザ(動画)	横浜市中区寿町1-4	12月1日(火)

※詳細についてはインターネット講習予約システムよりご確認ください。

なお、お申し込みの際は業態(貨物・旅客)をお間違いのないようご注意ください。

【お問合せ先】

独立行政法人自動車事故対策機構 神奈川支所 指導講習担当
横浜市港北区新横浜1-2-1 新横浜ファーストビル 8F
電話番号: 045-471-7401

2026 今月の星占い

6月 ★ June



おひつじ座
Aries
3.21~4.19

溢れるエネルギーを注ぐべき対象が見つかりそうです。直感を信じて即断即決することで、大きなチャンスを掴めます。周囲との調和を意識すると、よりスムーズに物事が進みます。



おうし座
Taurus
4.20~5.20

地道に積み重ねてきた努力が、目に見える成果となって現れる兆し。自分への投資や欲しかったアイテムの購入は吉です。五感を満たす贅沢な時間を大切にしてください。



ふたご座
Gemini
5.21~6.21

主役運が巡ってきます。新しいネットワークが広がる予感。情報収集能力を活かして、フットワーク軽く動き回るのが開運の鍵です。魅力的な提案には迷わず乗ってみましょう。



かに座
Cancer
6.22~7.22

内面の充実にスポットが当たります。忙しい日常から少し離れ、一人で静かに過ごす時間が運気を底上げ。過去の振り返りや断捨離が、新しい幸運を呼び込むスペースを作ります。



しし座
Leo
7.23~8.22

志を共にする仲間との出会いや、グループ活動にツキがあります。独りよがりにならず、周囲の意見を取り入れることで、あなたのリーダーシップがより輝きを放つはずです。



おとめ座
Virgo
8.23~9.22

キャリア面でスポットライトを浴びる予感。これまでの実績が正当に評価され、責任ある立場を任されるかもしれません。プレッシャーを成長の糧に変える強さを持って。



てんびん座
Libra
9.23~10.23

エネルギーッシュな運勢。旅行や学びなど、視野を広げるアクションが幸運を招きます。遠方に住む友人との連絡が、意外な仕事のヒントや新しい趣味に繋がる可能性も高いでしょう。



さそり座
Scorpio
10.24~11.22

深い変容の時。特定の物事や、専門的な分野との絆がより密接になります。表面的な変化に惑わされず、本質を見極める洞察力を発揮することで、確かな手応えを得られます。



いて座
Sagittarius
11.23~12.21

仕事において強力な協力者が現れたり、信頼が深まったりする予感。自分とは異なる価値観を持つ人との対話が、あなたの可能性を大きく広げてくれるきっかけとなります。



やぎ座
Capricorn
12.22~1.19

日々の生活を見直すのに最適な時期。働き方の改善や食生活の意識が、ダイレクトに運気アップへ直結します。細かなタスクを効率よく片付けることで、心に余裕が生まれます。



みずがめ座
Aquarius
1.20~2.18

創造性と遊び心が爆発する幸運期。趣味やクリエイティブな活動に没頭することで、最高のパフォーマンスを発揮できます。子供のような純粋な楽しさを追求することが大切です。



うお座
Pisces
2.19~3.20

基盤固めがテーマ。自分の居場所を整えることで運気が安定します。模様替えや整理整頓が吉。プライベートの充実が、外での活躍を支える強力なエネルギー源となってくれます。

神奈川トラック時報 第803号 令和8年6月1日

- 発行所 一般社団法人 神奈川県トラック協会 〒222-8510 横浜市港北区新横浜2-11-1 TEL.045(471)5511 FAX.045(471)9055
- 編集発行人 広報委員長 伊藤保義
- 編集委員 秋元伸介、大門ヒロ子、茅野宏行、鈴木徹郎、飯島知徳、遠藤康介、佐野聡子、今野杏圭、村石久美
- 購読料1部 100円 (本紙の購読料は月会費に含まれております)

第62回 事業用自動車 事故防止コンクール

6/1~8/31



私たちは、交通ルールを守り安全運転をしているプロのドライバーです。



TAXI



TRUCK



BUS

主催



(一社) 神奈川県トラック協会



(一社) 神奈川県タクシー協会



(一社) 神奈川県バス協会

指導 神奈川県警察 関東運輸局神奈川運輸支局 後援 (公財) 神奈川県交通安全協会 神奈川新聞社

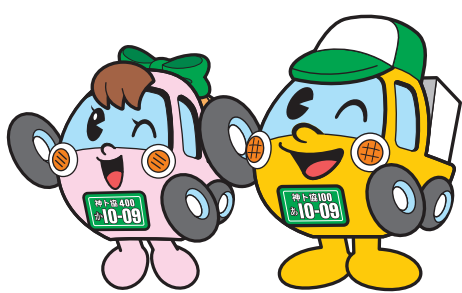

※本紙には重要な項目が含まれておりますので、社内回覧などをお願いいたします。

回覧									
----	--	--	--	--	--	--	--	--	--



※植物油インキマークは印刷インキ工業連合会が定めた、植物油を使用してNL規制に準拠した印刷インキに表示できるマークです。 ※この製品は、適切に管理されたFSC® 認証林、再生資源およびその他の管理された供給源からの原材料で作られています。